

Návod na použitie: Bench lavička Duvlan Basic – kód: 3163

SK

Návod k použití: Bench lavička Duvlan Basic – kód: 3163

CZ

Instrukcja obsługi: Bench ławka Duvlan Basic – kod: 3163

PL

Használati útmutató: Bench edzőpad Duvlan Basic – kód: 3163

HU

Vážené zákazníčky, vážení zákazníci

Teší nás, že ste sa rozhodli pre zariadenie značky **Duvlan**. Tento kvalitný produkt je navrhnutý a testovaný pre fitness tréningy v domácom prostredí. Pred poskladaním zariadenia si pozorne prečítajte návod na použitie. Používajte zariadenie iba tak ako je to popísané v tomto návode na použitie. Návod uschovajte pre prípad ďalšej potreby.

Prajeme Vám veľa zábavy a úspechov pri Vašom tréningu.

Váš Duvlan tím

Záruka

Na chyby materiálu a spracovanie poskytuje **Duvlan** záruku 2 roky.

Záruka sa nevzťahuje na opotrebované časti a škody spôsobené nesprávnou manipuláciou so zariadením. V prípade reklamácie nás kontaktujte.

Záručná doba začína plynúť dátumom predaja. (uschovajte preto doklad o kúpe).

Zákaznícky servis

Aby sme Vám mohli čo najlepšie pomôcť s prípadnými problémami na Vašom zariadení, poznačte si presný názov výrobku a číslo objednávky. Tieto údaje nájdete na faktúre.

Pokyny pre zaobchádzanie so zariadením po vyradení z prevádzky

Zariadenie **Duvlan** je recyklovateľné. Prosíme Vás, aby ste Vaše zariadenie po skončení životnosti odovzdali do zberní odpadu (alebo miesta na to určeného).

Kontakt

Duvlan s.r.o.
Textilná 5/897
957 01 Bánovce nad Bebravou
e-mail: servis@duvlan.com
web: www.duvlan.com

Pokyny

Tento návod na použitie je len referencia pre zákazníkov. **Duvlan** nepreberá ručenie za chyby vzniknuté prekladom, alebo technickou zmenou produktu.

Dôležité bezpečnostné upozornenie

Ak chcete znížiť riziko vážneho poranenia, prečítajte si nasledujúce bezpečnostné pokyny pred použitím produktu. Dozviete sa dôležité informácie o bezpečnosti, správnom používaní a údržbe zariadenia. Uschovajte tento návod na používanie v prípade neskoršej opravy, údržby alebo objednania náhradných súčiastok.

- Toto zariadenie nemôže používať osoba, ktorej telesná hmotnosť je väčšia ako 100 kg.
- Povinnosťou majiteľa je zabezpečiť, aby všetci užívatelia tohto výrobku boli riadne informovaní o tom, ako bezpečne majú tento produkt používať.
- Zariadenie je navrhnuté pre tréning dospelých osôb. Nenechávajte deti a domáce zvieratá bez dozoru v miestnosti so strojom.
- Zabezpečte dostatočný priestor na bezpečné používanie zariadenia. V blízkosti stroja musí byť voľná plocha min. 0,6 m.
- Postavte zariadenie na neklzávy povrch. V prípade, že chcete chrániť Vašu podlahu, položte pod zariadenie ochrannú podložku.
- Používajte zariadenie vo vnútri a chráňte ho pred vlhkosťou a prachom. Neumiestňujte zariadenie do zastrešenej verandy a v blízkosti vody.
- Zariadenie je navrhnuté pre domáce používanie. Trieda použitia a presnosti H (norma STN EN 957-4). Pre komerčné využívanie zariadenia sa na zariadenie záruka nevzťahuje a výrobca za zariadenie neručí.
- Pri zdravotných komplikáciách a obmedzeniach konzultujte Váš tréning s Vaším lekárom. Povie Vám, ktorý tréning je pre Vás vhodný.
- Nesprávny tréning a precenenie Vašich schopností môže poškodiť Vaše zdravie.
- Pokiaľ počas tréningu pocítite nevoľnosť, bolesť na hrudi alebo sa Vám bude zle dýchať, okamžite ukončíte tréning a vyhľadajte lekára.
- S tréningom začnite až potom ako sa presvedčíte, že zariadenie je správne poskladané a nastavené.
- Pri montáži zariadenia postupujte presne podľa návodu.
- Používajte len originálne diely Duvlan (pozri zoznam).
- Pevne utiahnite všetky pohyblivé časti, aby ste zabránili ich uvoľneniu počas tréningu.
- Nepoužívajte zariadenie na boso alebo s voľnou obuvou. Počas tréningu nenoste voľné oblečenie. Pred začatím tréningu odložte všetky šperky. Vlasy si riadne upravte, aby Vám počas cvičenia neprekážali.
- Poškodené diely môžu ohroziť Vašu bezpečnosť a ovplyvniť životnosť zariadenia. Opotrebované a poškodené diely okamžite vymeňte, alebo zariadenie prestaňte používať.
- Pravidelne kontrolujte všetky matice a skrutky, či sú dotiahnuté.
- Akákoľvek montáž/demontáž zariadenia musí byť vykonaná starostlivo.
- Držte ruky a nohy preč od pohyblivých častí.
- Nesnažte sa toto zariadenie opravovať sami.
- Max. nosnosť stojana pod veľkú činku: 80 kg
- Max. nosnosť na predkopávanie: 25 kg
- Hmotnosť lavičky: 17 kg
- Celkové rozmery: 152 x 110 x 108 cm

Potrebné náradie

Vidlicový kľúč č. 10, 2 x 17

**Postup pri montáži**

Vyberte všetky diely z kartónu a položte ich na zem. Skontrolujte si diely so zoznamom dielov a uistite sa, že nijaký diel v kartóne nechýba.

Krok 1

Pripojte priečnu podperu (9) k pravej podpere (1R) a k ľavej podpere (1L), pomocou štyroch skrutiek (24), ôsmich podložiek (28) a štyroch matíc (18).

Pripojte základný rám (2) k prednej podpere (7) pomocou skrutky (25).

Pripojte základný rám (2) k priečnej podpere (9) pomocou dvoch skrutiek (24), štyroch podložiek (28) a dvoch matíc (18).

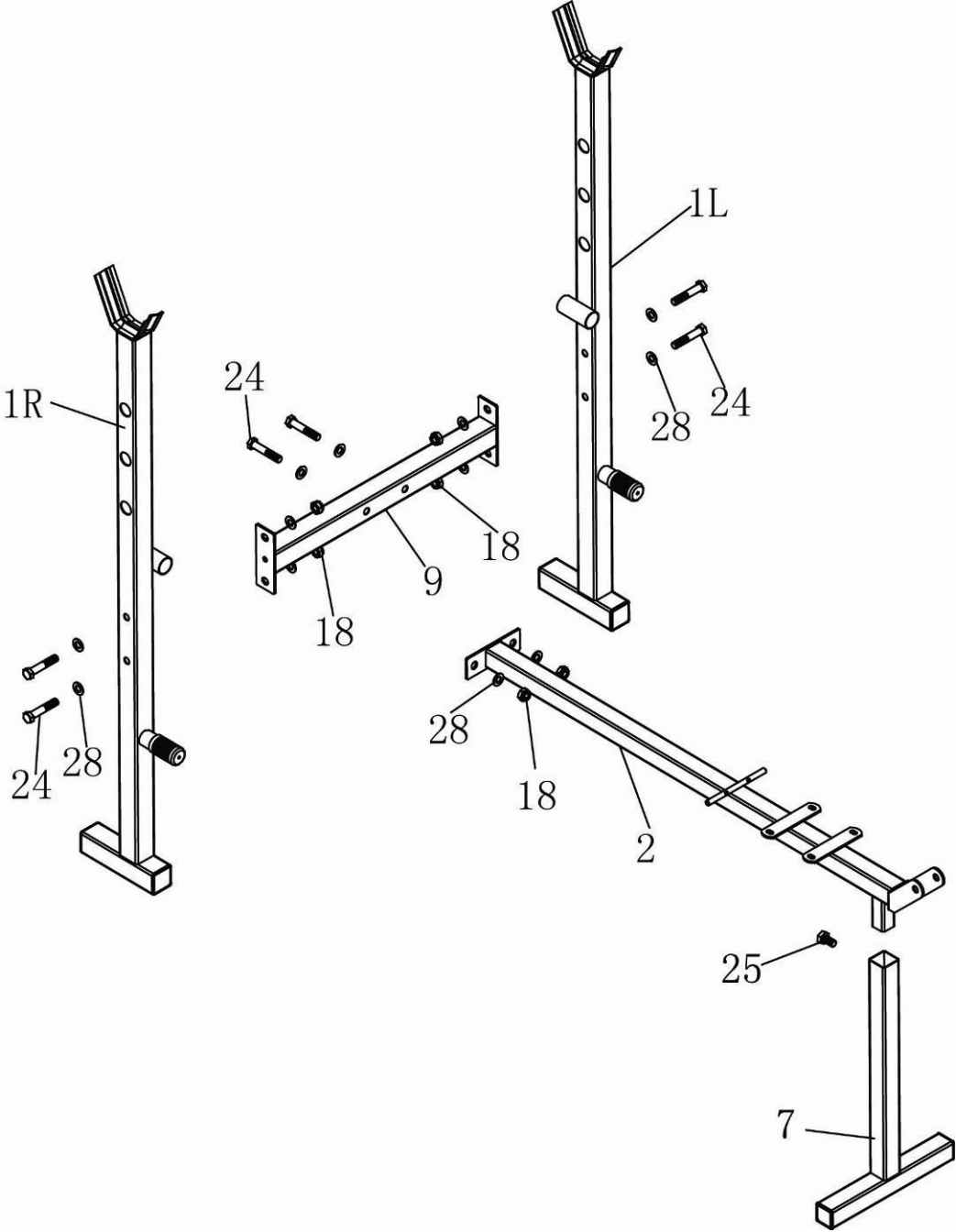

Krok 2

Vložte tyč pre nastavenie výšky operadla (5) do pravej podpery (1R) a ľavej podpery (1L).

Pripojte podperu chrbta (6) k hlavnému rámu (2).

Pripojte vankúš operadla (11) k podpere chrbta (6) pomocou štyroch skrutiek (27) a podložiek (29).

Pripojte vankúš sedadla (12) k hlavnému rámu (2) pomocou štyroch skrutiek (26) a podložiek (29).

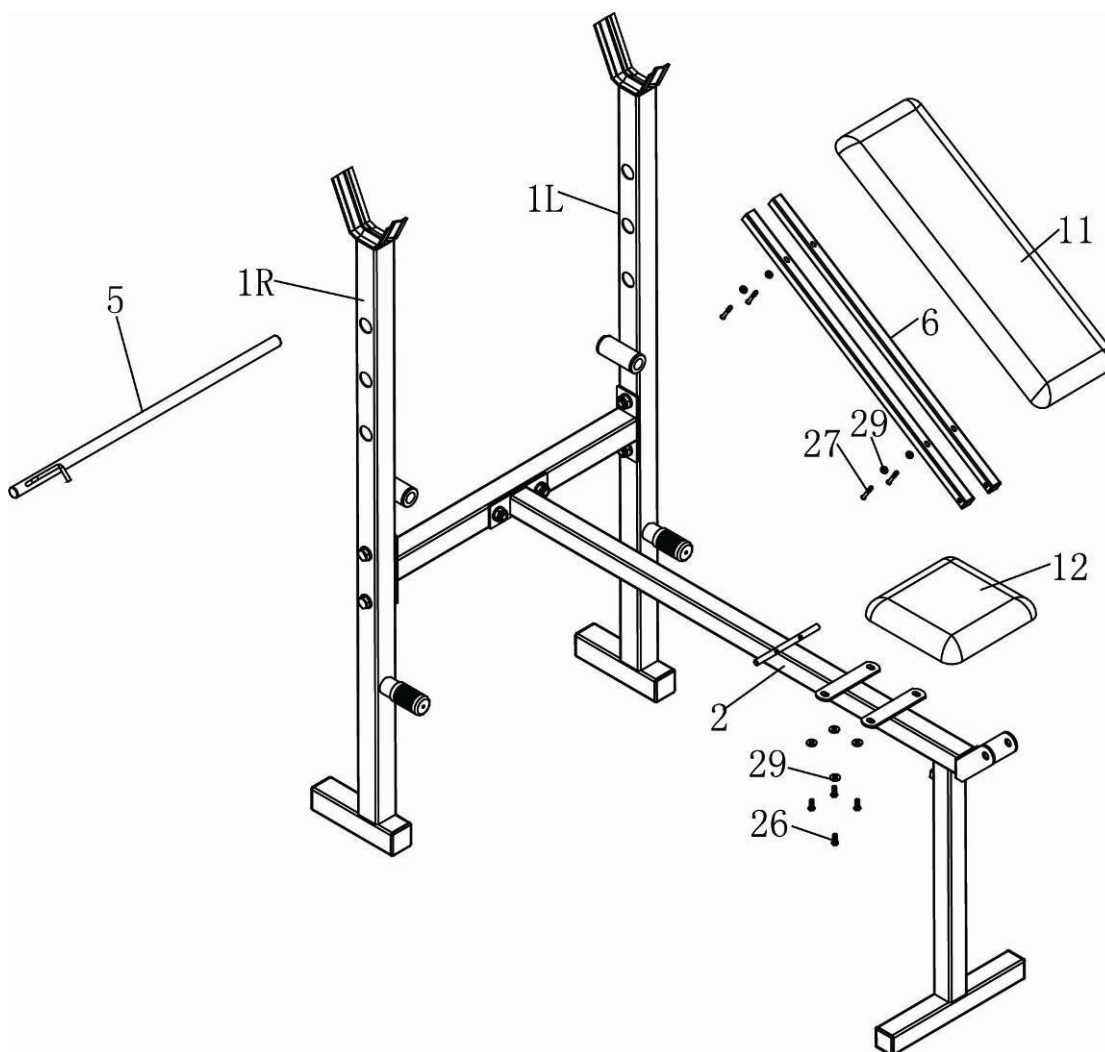

Krok 3

Pripojte rám predkopávania (4) k hlavnému rámu (2) pomocou skrutky (23), dvoch podložiek (28) a matice (18).

Vložte 2x tyč na penový valček (10) do rámu predkopávania (4).

Navlečte penové valčeky (13) na tyče (10) ako je znázornené.

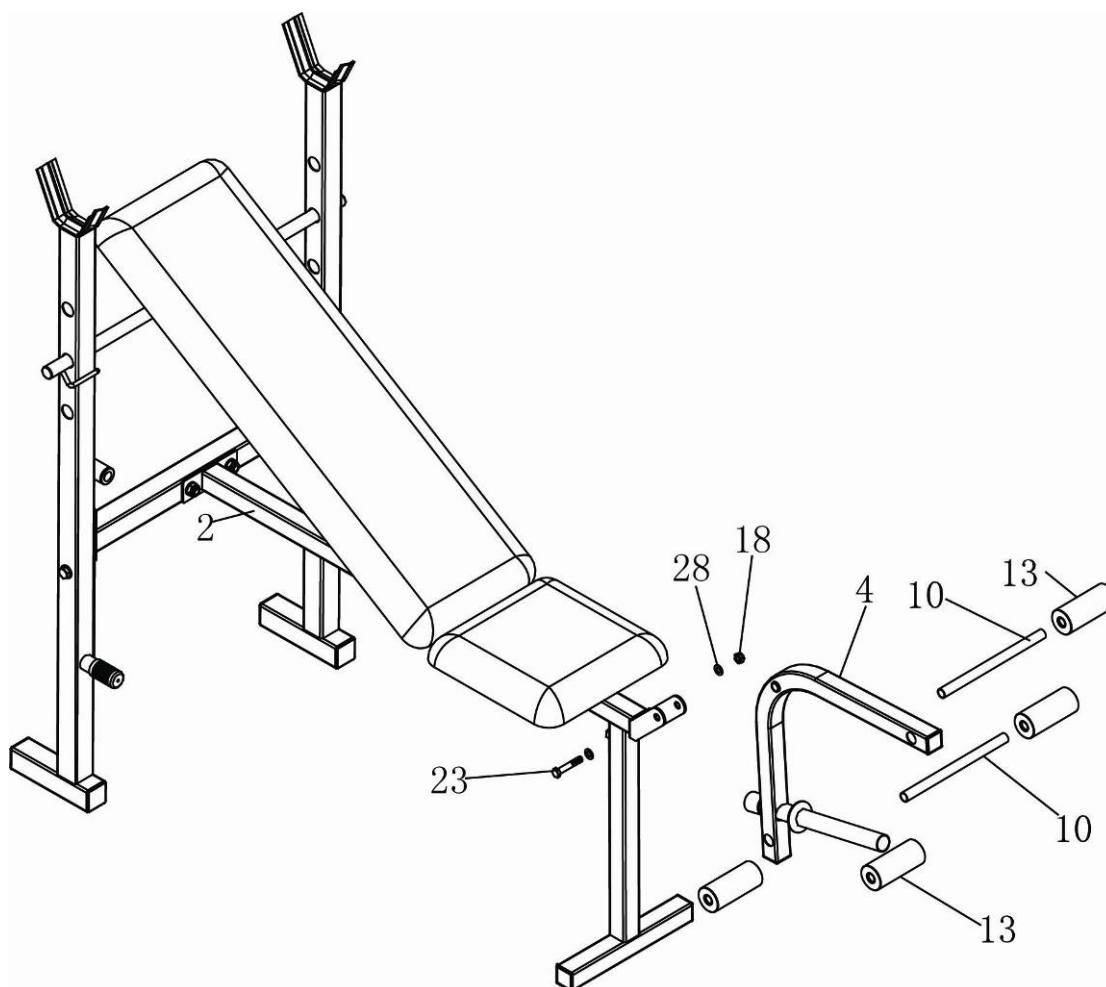

Krok 4

Vložte pravé rameno butterfly (3R) do pravej podpery (1R).
Vložte ľavé rameno butterfly (3L) do ľavej podpery (1L).
Vložte butterfly držiak penového valčeka (8) do pravého a ľavého ramena butterfly (3R, 3L).
Navlečte penové valčeky (13) na butterfly držiak (8).

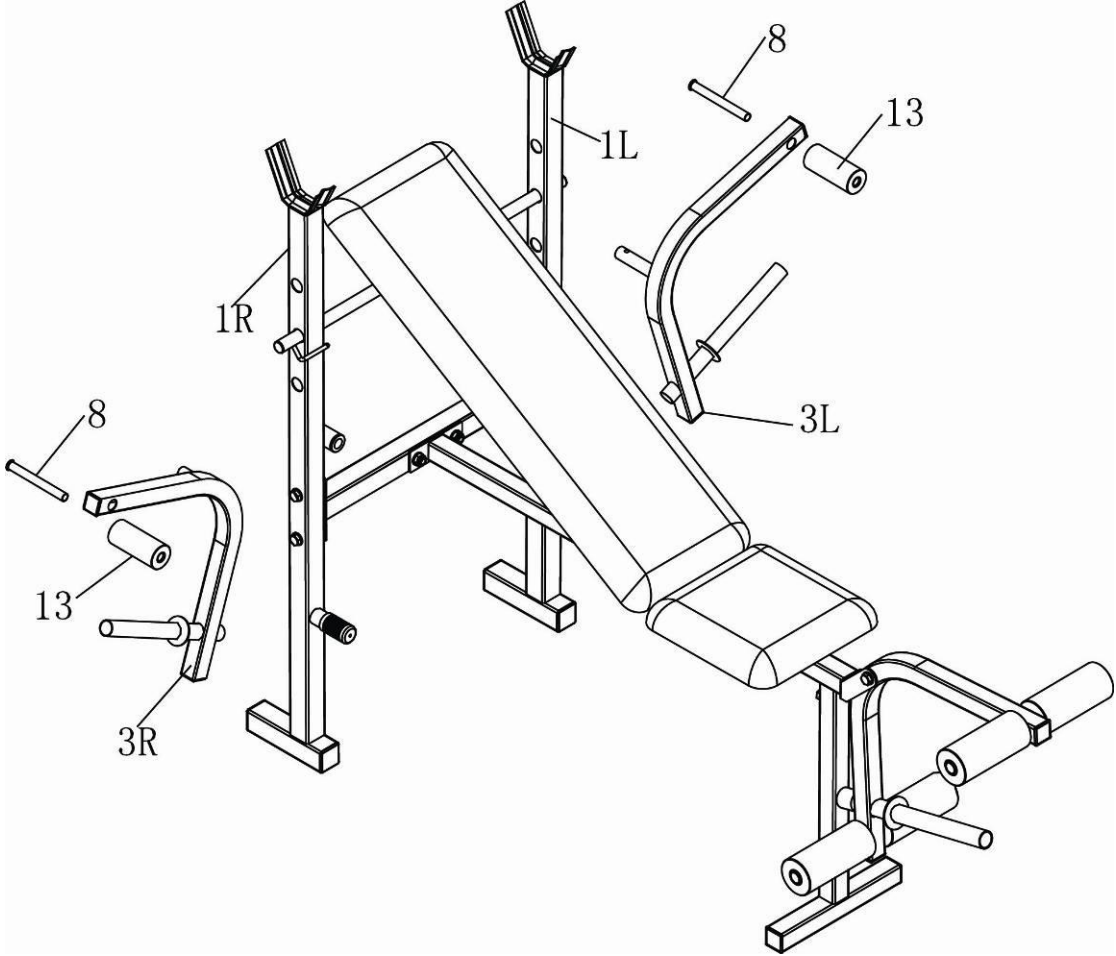

Schematický pohľad

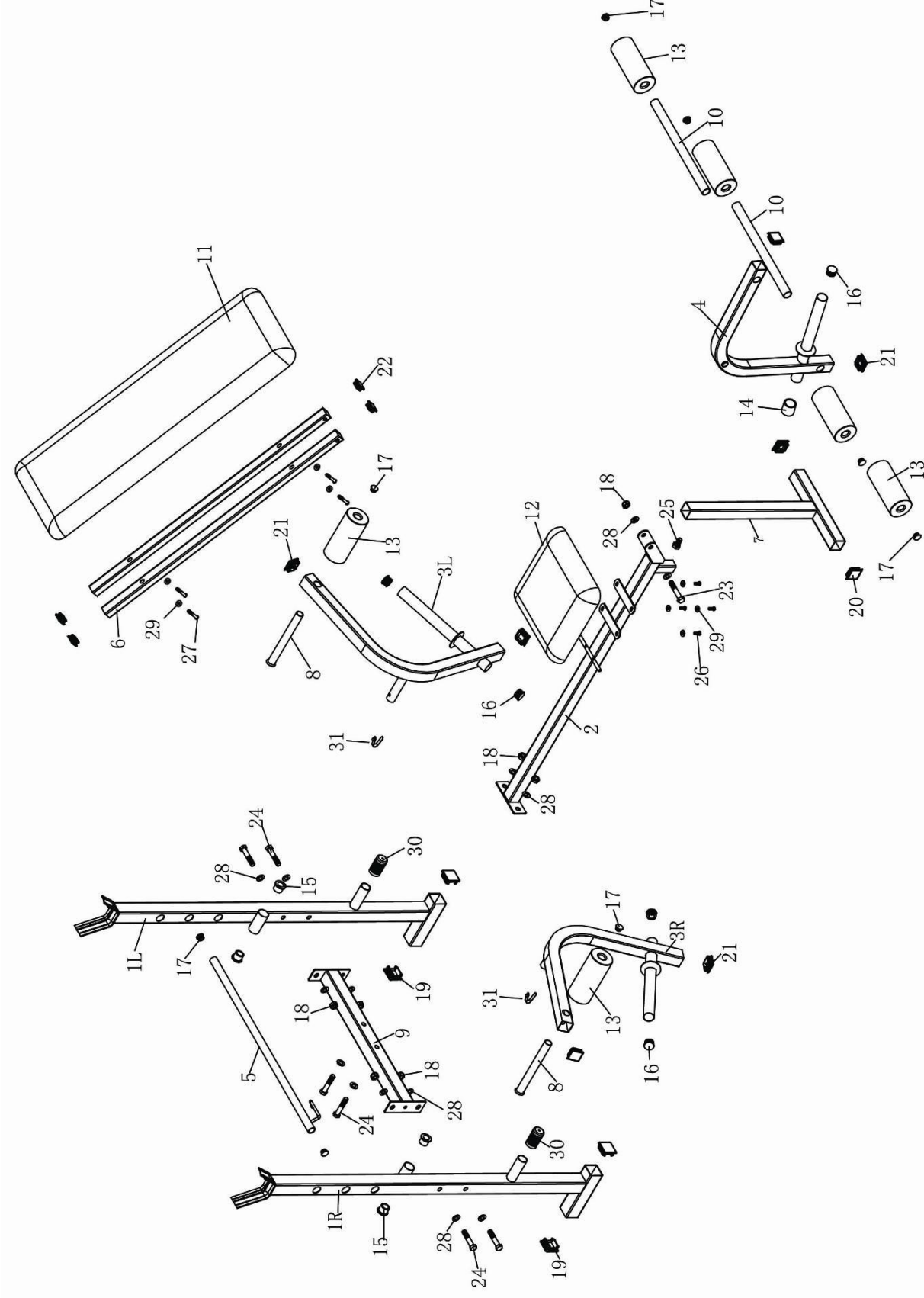

Zoznam dielov

P.Č.	Názov	KS
1R	Pravá podpera	1
1L	Ľavá podpera	1
2	Hlavný rám	1
3R	Pravé rameno butterfly	1
3L	Ľavé rameno butterfly	1
4	Rám predkopávania	1
5	Výšková tyč operadla	1
6	Podpera operadla	2
7	Predná podpera	1
8	Butterfly držiak valčeka	2
9	Priečna podpera	1
10	Tyč na penový valček	2
11	Operadlo	1
12	Sedadlo	1
13	Penový valček	6
14	25mm Gul'atá koncovka	1
15	Okrúhle puzdro	4
16	25 mm Gul'atá zástrčka	5
17	19 mm Gul'atá zástrčka	8
18	Matica M10	7
19	38 mm Štvorcová zástrčka	4
20	33 mm Štvorcová zástrčka	2
21	32 mm Štvorcová zástrčka	6
22	25 mm Štvorcová zástrčka	4
23	Skrutka M10 x 60 mm	1
24	Skrutka M10 x 55 mm	6
25	Skrutka M10 x 20 mm	1
26	Skrutka M6 x 15 mm	4
27	Skrutka M6 x 40 mm	4
28	Podložka M10	14

29	Podložka M6	8
30	Nárazník	2
31	Poistná guľa	2

Vážené zákaznice, vážení zákazníci

Těší nás, že jste se rozhodli pro zařízení značky Duvlan. Tento kvalitní produkt je navržen a testován pro fitness tréninky v domácím prostředí. Před sestavením zařízení si pozorně přečtěte návod k použití. Používejte zařízení pouze tak jak je to popsáno v tomto návodu k použití. Návod uschovejte pro případ další potřeby.

Přejeme Vám hodně zábavy a úspěchů při Vašem tréninku.

Váš Duvlan tým

Záruka

Na vady materiálu a zpracování poskytuje **Duvlan** záruku 2 roky.

Záruka se nevztahuje na opotřebované části a škody způsobené nesprávnou manipulací se zařízením. V případě reklamace nás kontaktujte.

Záruční doba začíná dnem prodeje. (uschovejte proto doklad o koupi).

Zákaznický servis

Abychom Vám mohli co nejlépe pomoci s případnými problémy na Vašem zařízení, poznamenejte si přesný název výrobku a číslo objednávky. Tyto údaje najdete na faktuře.

Pokyny pro zacházení se zařízením po vyřazení z provozu

Zařízení **Duvlan** je recyklovatelné. Prosíme Vás, abyste Vaše zařízení po ukončení životnosti odevzdali do sběren odpadu (nebo místa k tomu určeného).

Kontakt

Duvlan s.r.o.
Textilní 5 / 897
957 01 Bánovce nad Bebravou
e-mail: servis@duvlan.com
web: www.duvlan.com

Pokyny

Tento návod k použití je pouze reference pro zákazníky. **Duvlan** nepřebírá ručení za chyby vzniklé překladem nebo technickou změnou produktu.

Důležité bezpečnostní upozornění

Pokud chcete snížit riziko vážného poranění, přečtěte si následující bezpečnostní pokyny před použitím produktu. Dozvíte se důležité informace o bezpečnosti, správném používání a údržbě zařízení. Ušchovejte tento návod k použití v případě pozdější opravy, údržby nebo objednání náhradních dílů.

- Toto zařízení nemůže používat osoba, jejíž tělesná hmotnost je větší než 100 kg.
- Povinností majitele je zajistit, aby všichni uživatelé tohoto výrobku byli náležitě informováni o tom, jak bezpečně mají tento produkt používat.
- Zařízení je navrženo pro trénink dospělých osob. Nenechávejte děti a domácí zvířata bez dozoru v místnosti se strojem.
- Zabezpečte dostatečný prostor pro bezpečné používání zařízení. V blízkosti stroje musí být volná plocha min. 0,6 m.
- Postavte zařízení na neklouzavý povrch. V případě, že chcete chránit vaši podlahu, položte pod zařízení ochrannou podložku.
- Používejte zařízení uvnitř a chraňte ho před vlhkostí a prachem. Neumisťujte zařízení do zastřešené verandě a v blízkosti vody.
- Zařízení je navrženo pro domácí použití. Třída použití a přesnosti H (norma STN EN 957-4). Pro komerční využití zařízení se na zařízení nevztahuje záruka a výrobce za zařízení neručí.
- Při zdravotních komplikacích a omezeních konzultujte váš trénink s vaším lékařem. Řekne vám, který trénink je pro vás vhodný.
- Nesprávný trénink a přecenění vašich schopností může poškodit vaše zdraví.
- Pokud během tréninku pocítíte nevolnost, bolest na hrudi nebo se Vám bude špatně dýchat, okamžitě ukončete trénink a vyhledejte lékaře.
- S tréninkem začněte až poté jako se přesvědčíte, že zařízení je správně poskládané a nastavené.
- Při montáži zařízení postupujte přesně podle návodu.
- Používejte pouze originální díly Duvlan (viz seznam).
- Pevně utáhněte všechny pohyblivé části, abyste zabránili jejich uvolnění během tréninku.
- Nepoužívejte zařízení na boso nebo s volnou obuví. Během tréninku nenoste volné oblečení. Před zahájením tréninku odložte všechny šperky. Vlasy si řádně upravte, aby vám během cvičení nepřekážely.
- Poškozené díly mohou ohrozit vaši bezpečnost a ovlivnit životnost zařízení. Opotřebované a poškozené díly okamžitě vyměňte, nebo zařízení přestaňte používat.
- Pravidelně kontrolujte všechny matice a šrouby, zda jsou dotaženy.
- Jakékoli montáž / demontáž zařízení musí být provedena pečlivě.
- Držte ruce a nohy pryč od pohyblivých částí.
- Nesnažte se toto zařízení opravovat sami.
- Max. nosnost stojanu pod velkou činku: 80 kg
- Max. nosnost na předkopávání: 25 kg
- Hmotnost lavičky: 17 kg
- Celkové rozměry: 152 x 110 x 108 cm

Potřebné nářadí

Vidlicový klíč č. 10, 2 x 17

**Postup při montáži**

Vyberte všechny díly z kartónu a položte je na zem. Zkontrolujte si díly se seznamem dílů a ujistěte se, že žádný díl v kartónu nechybí.

Krok 1

Připojte příčnou podpěru (9) k pravé podpěře (1R) a levé podpěře (1L), pomocí čtyř šroubů (24), osmi podložek (28) a čtyř matic (18).

Připojte základní rám (2) k přední podpěře (7) pomocí šroubu (25).

Připojte základní rám (2) k příčné podpěře (9) pomocí dvou šroubů (24), čtyř podložek (28) a dvou matic (18).

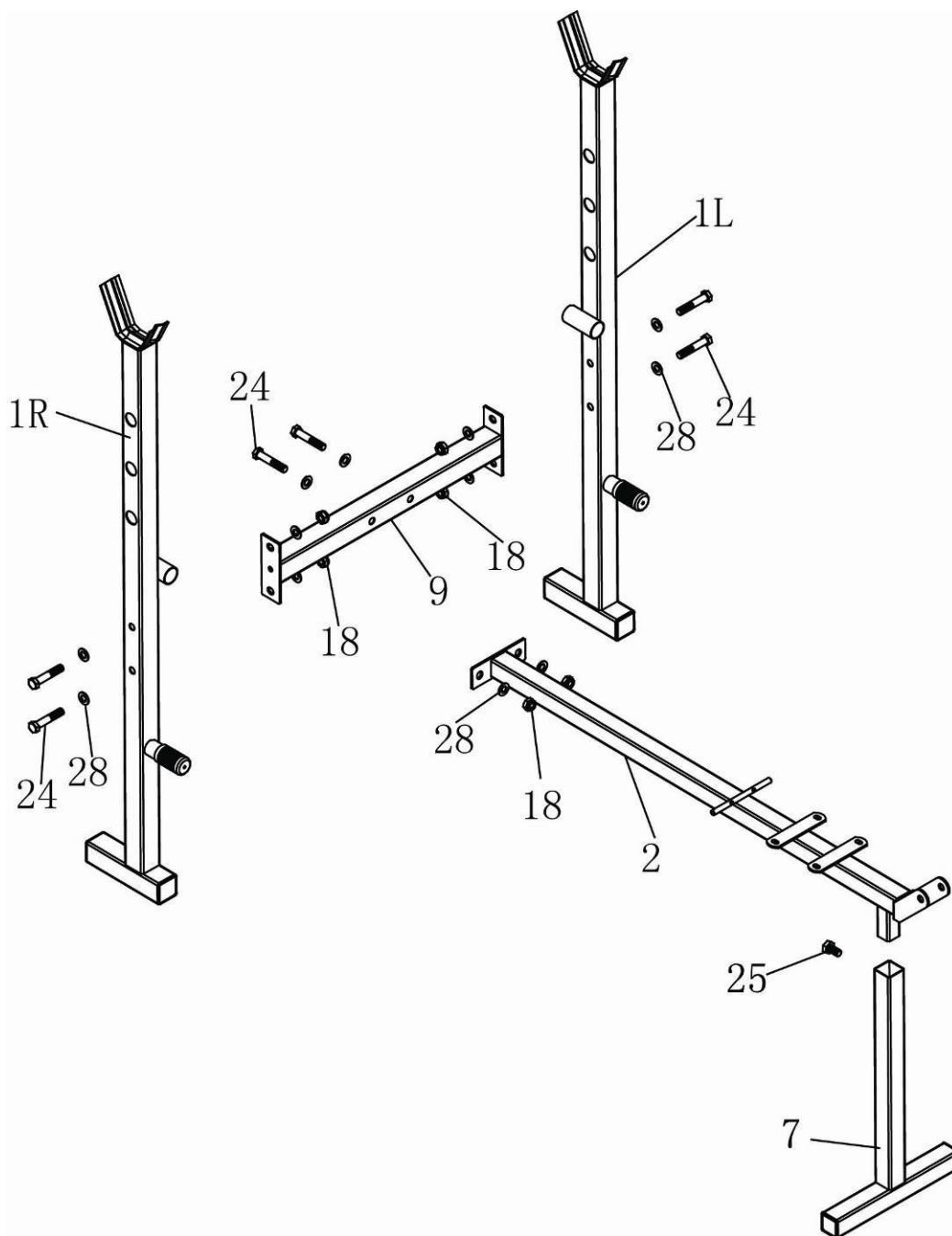

Krok 2

Vložte tyč pro nastavení výšky opěráku (5) do pravé podpěry (1R) a levé podpěry (1L).
Připojte podpěru zad (6) k hlavnímu rámu (2).
Připojte polštář opěradla (11) k podpěře zad (6) pomocí čtyř šroubů (27) a podložek (29).
Připojte polštář sedadla (12) k hlavnímu rámu (2) pomocí čtyř šroubů (26) a podložek (29).

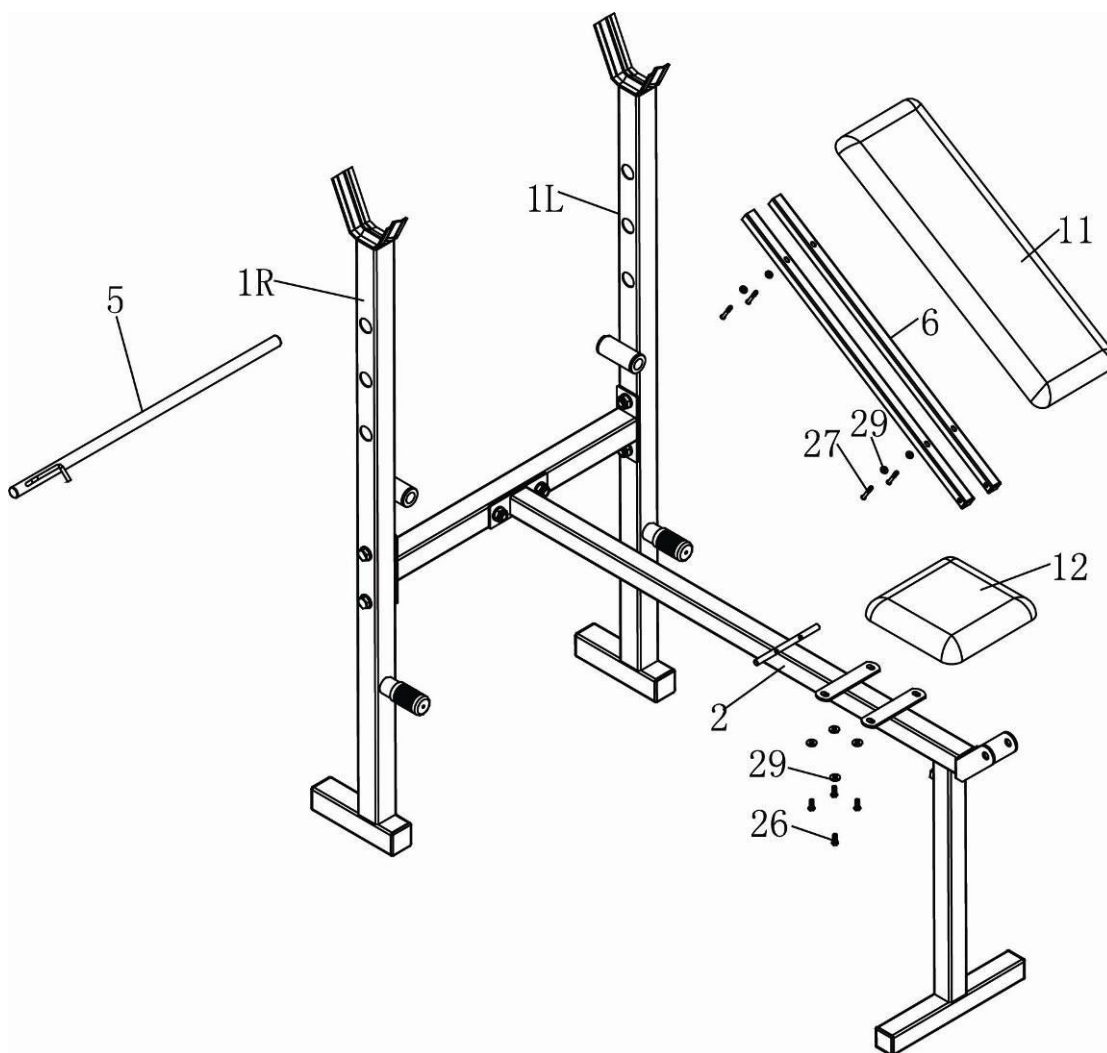

Krok 3

Připojte rám předkopávání (4) k hlavnímu rámu (2) pomocí šroubu (23), dvou podložek (28) a matice (18).

Vložte 2x tyč na pěnový váleček (10) do rámu předkopávání (4).

Navlečte pěnové válečky (13) na tyče (10) jak je znázorněno.

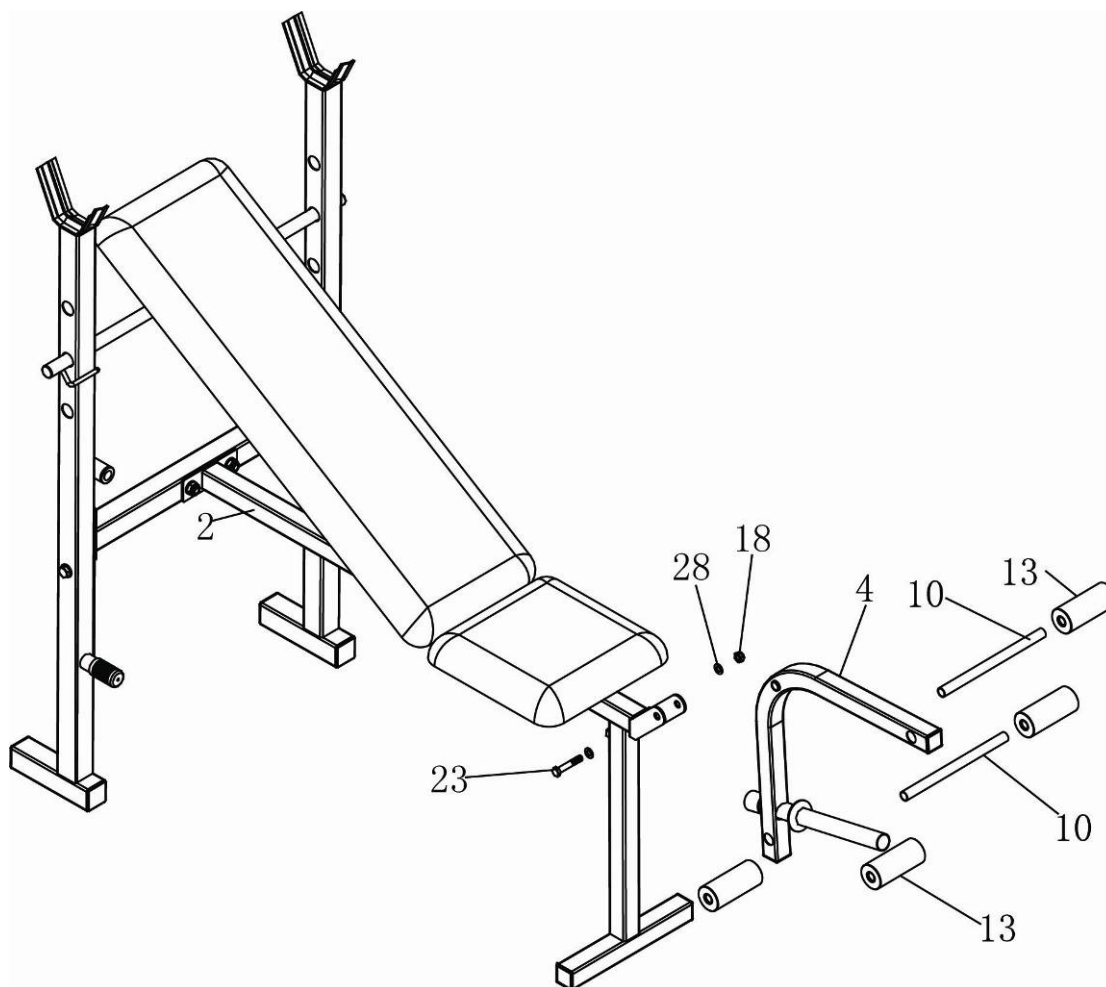

Krok 4

Vložte pravé rameno butterfly (3R) do pravé podpěry (1R).

Vložte levé rameno butterfly (3L) do levé podpěry (1L).

Vložte butterfly držák pěnového válečku (8) do pravého a levého ramene butterfly (3R, 3L).

Navlečte pěnové válečky (13) na butterfly držák (8).

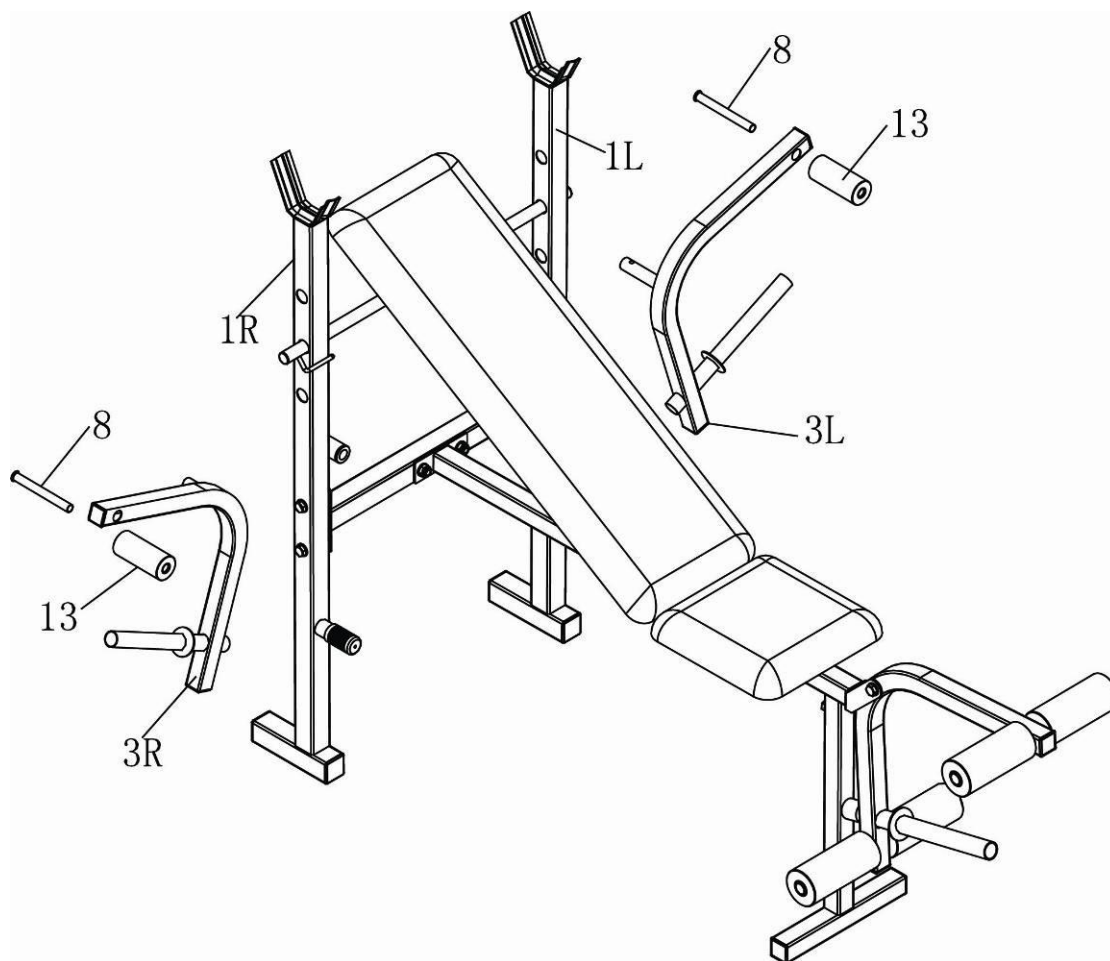

Schematický pohled

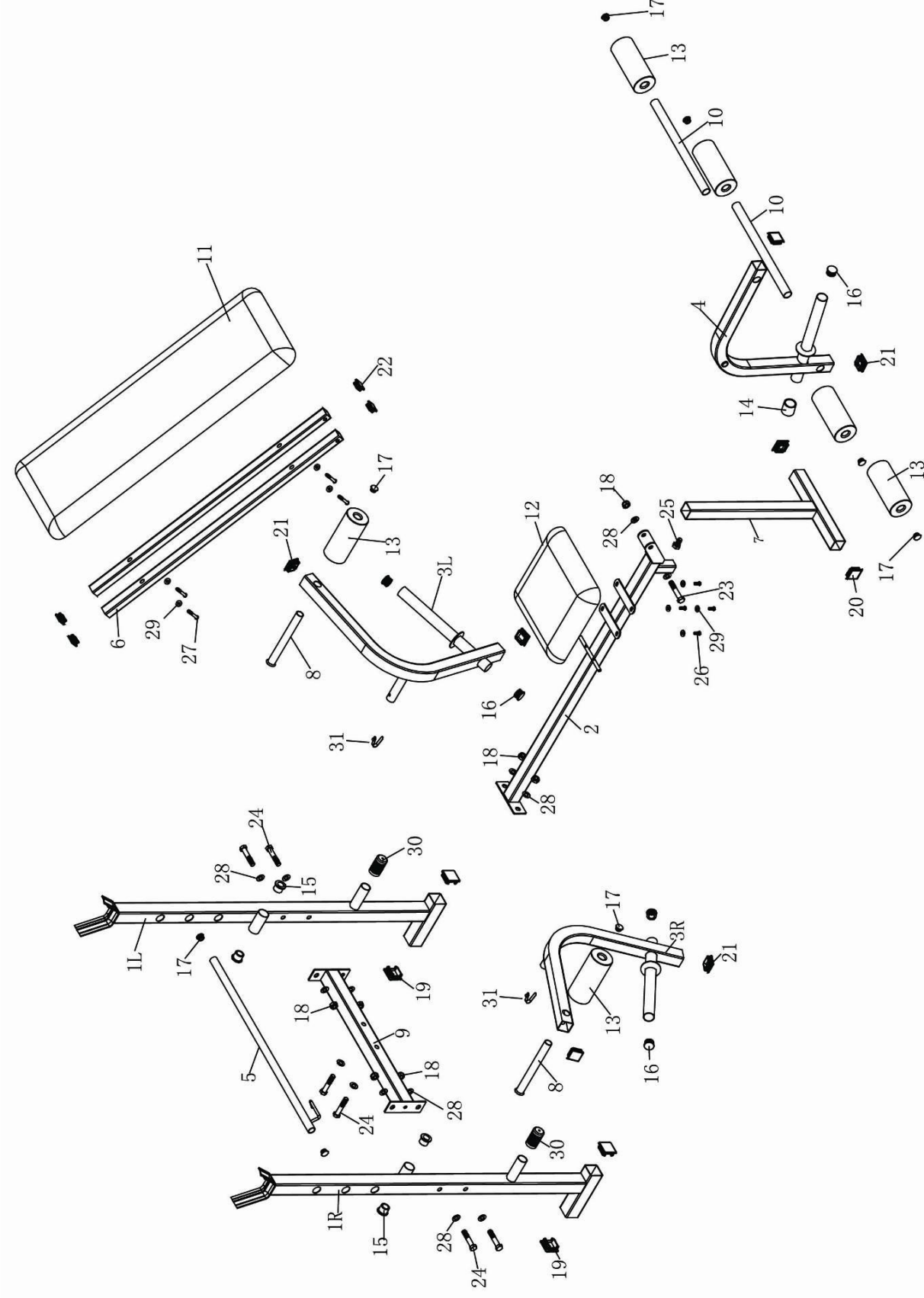

Seznam dílů

P.Č.	Název	KS
1R	Pravá podpěra	1
1L	Levá podpěra	1
2	Hlavní rám	1
3R	Pravé rameno butterfly	1
3L	Levé rameno butterfly	1
4	Rám předkopávání	1
5	Výšková tyč opěradla	1
6	Podpěra opěradla	2
7	Přední podpěra	1
8	Butterfly držák válečku	2
9	Příčná podpěra	1
10	Tyč na pěnový váleček	2
11	Opěradlo	1
12	Sedadlo	1
13	Pěnový váleček	6
14	25 mm Kulatá koncovka	1
15	Kulaté pouzdro	4
16	25 mm Kulatá zástrčka	5
17	19 mm Kulatá zástrčka	8
18	Matice M10	7
19	38 mm Čtvercová zástrčka	4
20	33 mm Čtvercová zástrčka	2
21	32 mm Čtvercová zástrčka	6
22	25 mm Čtvercová zástrčka	4
23	Šroub M10 x 60 mm	1
24	Šroub M10 x 55 mm	6
25	Šroub M10 x 20 mm	1
26	Šroub M6 x 15 mm	4
27	Šroub M6 x 40 mm	4
28	Podložka M10	14

29	Podložka M6	8
30	Nárazník	2
31	Pojistná koule	2

Drogi Kliencie,

Cieszymy się, że wybrali Państwo sprzęt do ćwiczeń **Duvlan**. Ten wysokiej jakości produkt został zaprojektowany i przetestowany do użytku domowego. Przed montażem należy uważnie przeczytać instrukcję. Używaj urządzenie tylko w sposób opisany w tej instrukcji obsługi. Należy zachować poniższą instrukcję użytkownika do wykorzystania w przyszłości.

Życzymy wielu sukcesów i zabawy podczas treningu.

Twój zespół Duvlan

Gwarancja

Sprzedawca **DUVLAN** udziela 2-letnią gwarancje.

Gwarancja nie obejmuje uszkodzeń spowodowanych niewłaściwym użyciem urządzenia, niewłaściwym montażem, niewłaściwą konserwacją, uszkodzeniami mechanicznymi urządzenia.

W przypadku reklamacji prosimy o kontakt.

Okres gwarancji rozpoczyna się od daty zakupu produktu (należy zachować dokument zakupu).

Obsługa klienta

Aby możliwie najlepiej wspierać Cię w przypadku problemów z produktem, chcielibyśmy prosić Cię o podanie nazwy produktu modelu i numer zamówienia. Można je znaleźć na fakturze.

Utylizacja zużytego urządzenia

Urządzenie **Duvlan** nadaje się do recyklingu. Proszę, aby urządzenie po upływie okresu użytkowania oddać do punktów zbiórki odpadów (lub miejsc na to przeznaczonych).

Kontakt

Duvlan s.r.o.
Textilná 5/897
957 01 Bánovce nad Bebravou
e-mail: servis@duvlan.com
web: www.duvlan.com

Ostrzeżenie

Instrukcja obsługi jest przeznaczona tylko dla klientów. **Duvlan** nie ponosi odpowiedzialności za błędy popełnione w wyniku tłumaczenia lub zmiany specyfikacji technicznej produktu.

Uwagi dotyczące bezpieczeństwa

Aby zmniejszyć ryzyko poważnych obrażeń, przed użyciem urządzenia zapoznaj się z następującymi instrukcjami dotyczącymi bezpieczeństwa. Zawierają one ważne informacje dotyczące bezpieczeństwa, prawidłowego użytkowania i konserwacji sprzętu. Należy zachować tę instrukcję na wypadek późniejszych napraw, konserwacji lub zamawiania części zamiennych.

- Urządzenie może być stosowane przez osoby, których masa ciała nie przekracza 100 kg.
- Obowiązkiem właściciela, jest zapewnić, upewnić się że wszyscy użytkownicy tego produktu są odpowiednio poinformowani o tym, jak zachować bezpieczeństwo podczas użytkowania urządzenia.
- Urządzenie przeznaczone jest do ćwiczeń fizycznych przez osoby dorosłe. Nie należy pozostawiać bez nadzoru dzieci lub zwierzęta w pomieszczeniu z maszyną.
- Zapewnić odpowiednią przestrzeń do bezpiecznego użytkowania sprzętu. W pobliżu maszyny musi być wolna przestrzeń min. 0,6 m.
- Umieść urządzenie na antypoślizgowej powierzchni. Jeśli chcesz chronić podłogę, umieść urządzenie na macie.
- Utrzymuj urządzenie we wnętrzu, z dala od wilgoci i kurzu. Nie należy umieszczać urządzenia w zadaszonym patio lub w pobliżu wody.
- Produkt jest przeznaczony wyłącznie do użytku domowego. Klasa użytkowania i dokładność H (norma STN EN 957-4). Gwarancja i odpowiedzialność producenta nie obejmują żadnego produktu ani uszkodzenia produktu spowodowanego komercyjnym wykorzystaniem urządzenia.
- Skonsultuj się ze swoim lekarzem przed rozpoczęciem jakichkolwiek programów ćwiczeń, aby uzyskać porady dotyczące optymalnego szkolenia.
- Niewłaściwe / nadmierne treningi mogą powodować urazy zdrowotne.
- Jeśli w trakcie treningu poczujesz się źle, ból w klatce piersiowej, zawroty głowy lub duszności, natychmiast przerwij trening i skonsultuj się z lekarzem.
- Przed rozpoczęciem treningu upewnij się, że urządzenie jest prawidłowo złożone i wyregulowane.
- Podczas instalacji postępuj zgodnie z instrukcjami montażu.
- Używaj tylko oryginalnych części Duvlan (patrz lista części).
- Dokładnie dokręć wszystkie ruchome części, aby zapobiec ich uwalnianiu podczas treningu.
- Nie używać urządzenia do ćwiczeń boso lub w luźnych butach. Podczas treningu nie zakładaj luźnej odzieży. Przed rozpoczęciem treningu należy zdjąć całą biżuterię. Włosy należy związać aby nie przeszkadzały podczas ćwiczeń.
- Uszkodzone elementy mogą zagrażać bezpieczeństwu i skrócić żywotność urządzenia. Zużyte lub uszkodzone części należy natychmiast wymienić lub zaprzestać korzystania z urządzenia.
- Okresowo sprawdzać wszystkie śruby, czy są dokręcone.
- Każdy montaż / demontaż produktu musi być wykonany starannie i uważnie.
- Trzymaj ręce i stopy z dala od ruchomych części.
- Nie należy próbować naprawiać urządzenia samodzielnie.
- Max. Obciążenie podczas ćwiczeń: 80 kg
- Max. Obciążenie ramy podnoszenia nóg: 25 kg
- Masa Urządzenie: 17 kg
- Wymiary: 152 x 110 x 108 cm

Niezbędne narzędzia

Klucz płaski 10, 2 x 17

**Procedura instalacji**

Usuń wszystkie części z opakowania i umieścić je na ziemi. Sprawdź części z list części i upewnić się, że żaden element nie został w kartonie i masz wszystkie potrzebne części.

Etap 1:

Połączyć wspornik boczny (9), prawy wspornik (1 R) i lewy wspornik (1 L), z czterema śrubami (24), osmioma podkładkami (28) i czterema nakrętkami (18).

Połączyć ramę podstawy (2) do przedniego wspornika (7) za pomocą śruby (25).

Połączyć ramę podstawy (2) na poprzecznej podpory (9) za pomocą dwóch śrub (24), czterech podkładek (28) i dwóch nakrętek (18).

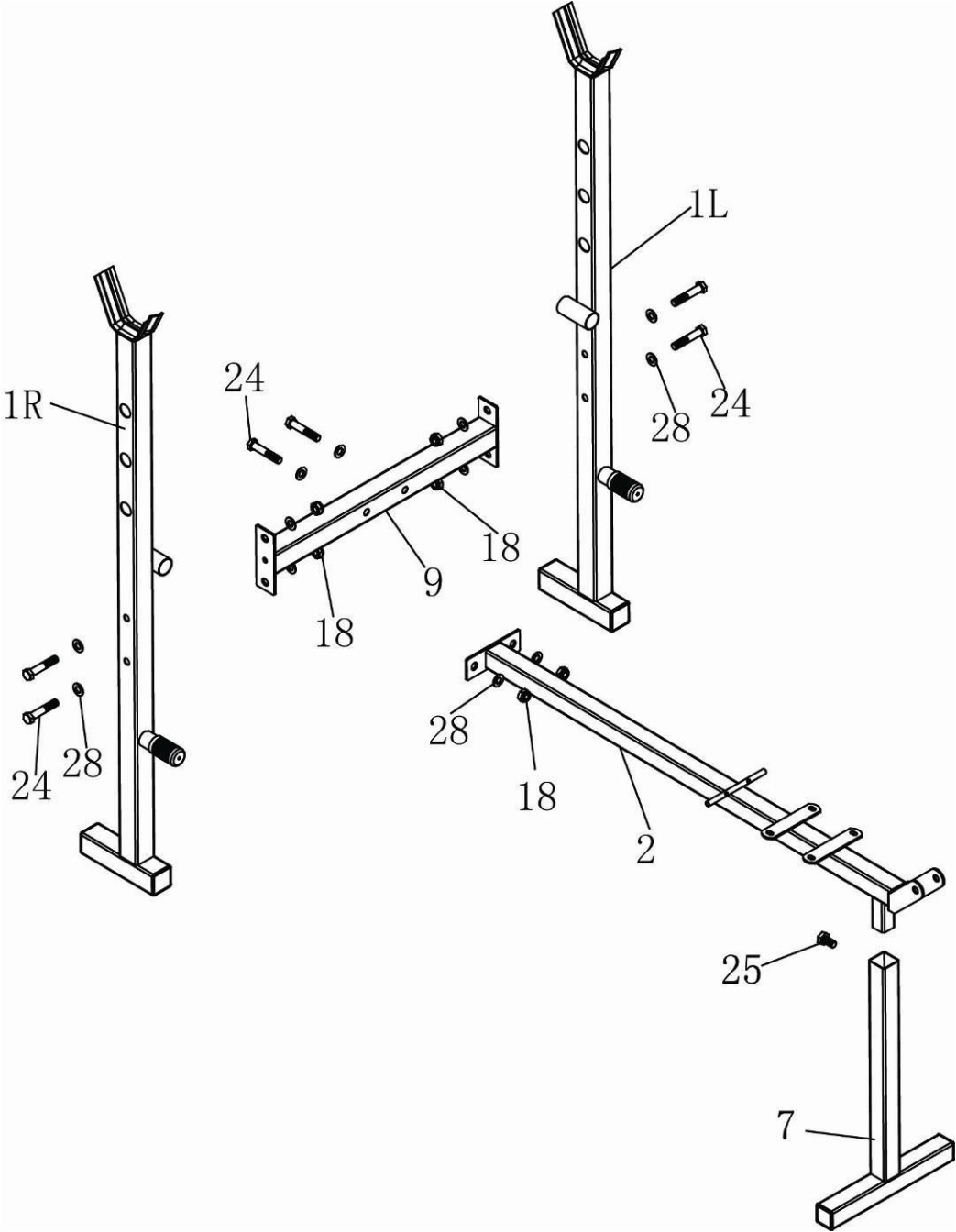

Etap 2

Włóż tyczkę do nastawiania wysokości oparcia (5) do prawej nogi (1R) i lewej nogi (1L).

Połączyć oparcie (6) na głównym korpusie (2).

Podłączyć poduszkę oparcia (11), do podpory pleców (6) za pomocą czterech śrub (27) i podkładek (29).

Połączyć siedzenie (12) do głównej ramy (2) za pomocą czterech śrub (26) i podkładek (29).

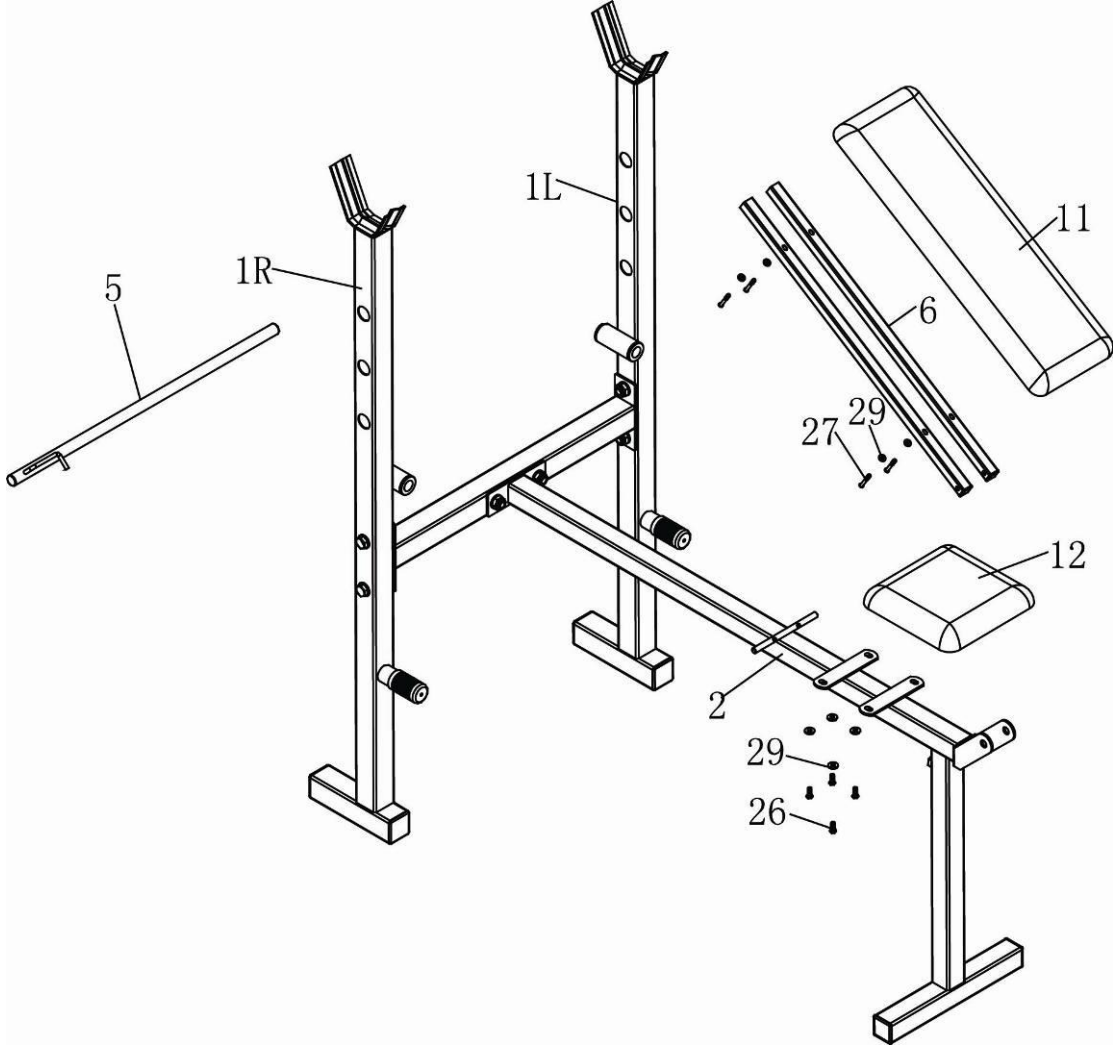

Etap 3

Podłączyć ramię podnoszenia nóg (4) do ramy głównej (2) za pomocą śruby (23), dwóch podkładek (28) i nakrętek (18).

Umieścić 2 szyny na wałek piankowy (10), do ramy podnoszenia nóg (4). Nałożyć piankowe ochroniacze (13) na tyczki (10), jak pokazano na rysunku.

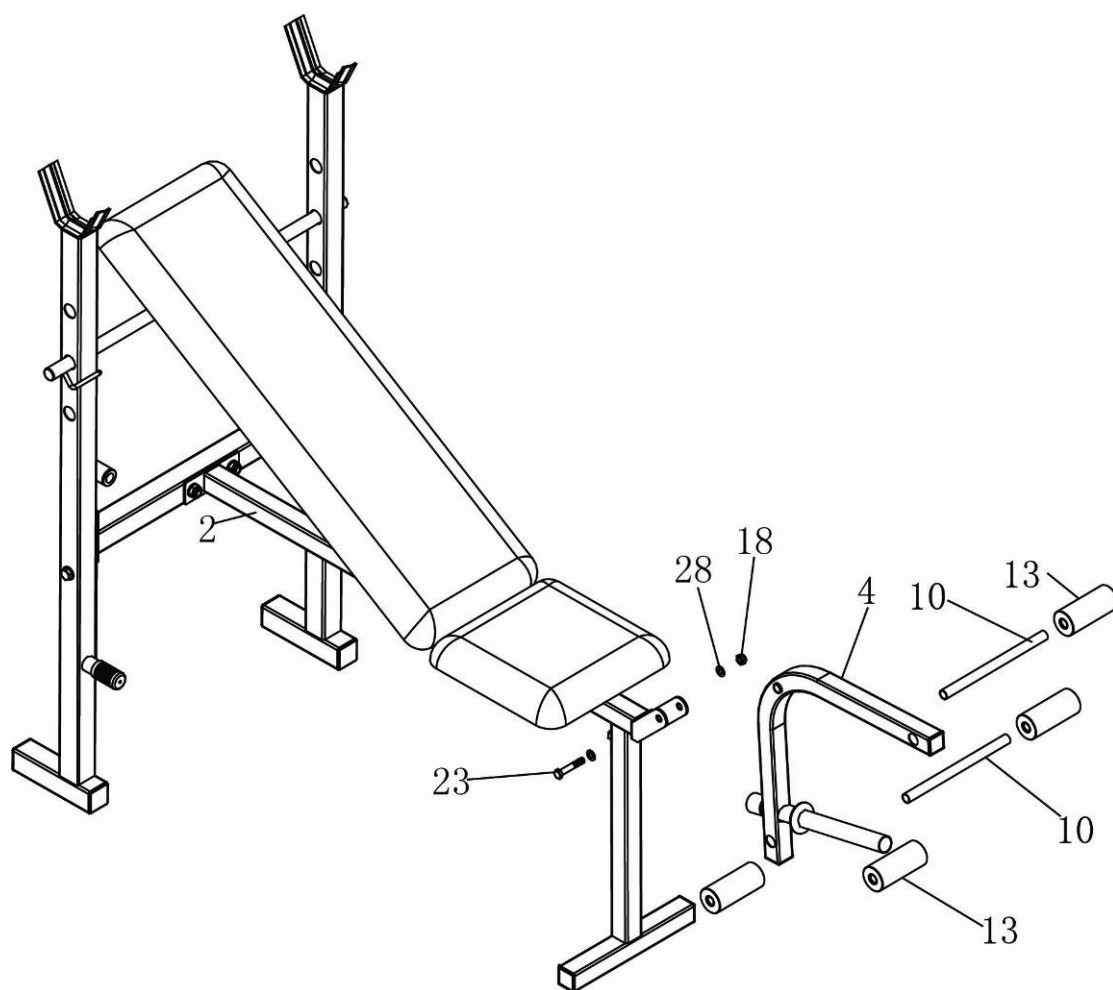

Etap 4

Włóż prawe ramię butterfly (3R) do prawego wspornika (1R).

Włóż lewe ramię butterfly (3L) do lewego wspornika (1L).

Włóż wałek piankowy uchwytu butterfly (8) z prawej i lewej ramienia butterfly (3R, 3L).

Nałożyć piankowe wałki (13) na uchwyt butterfly (8).

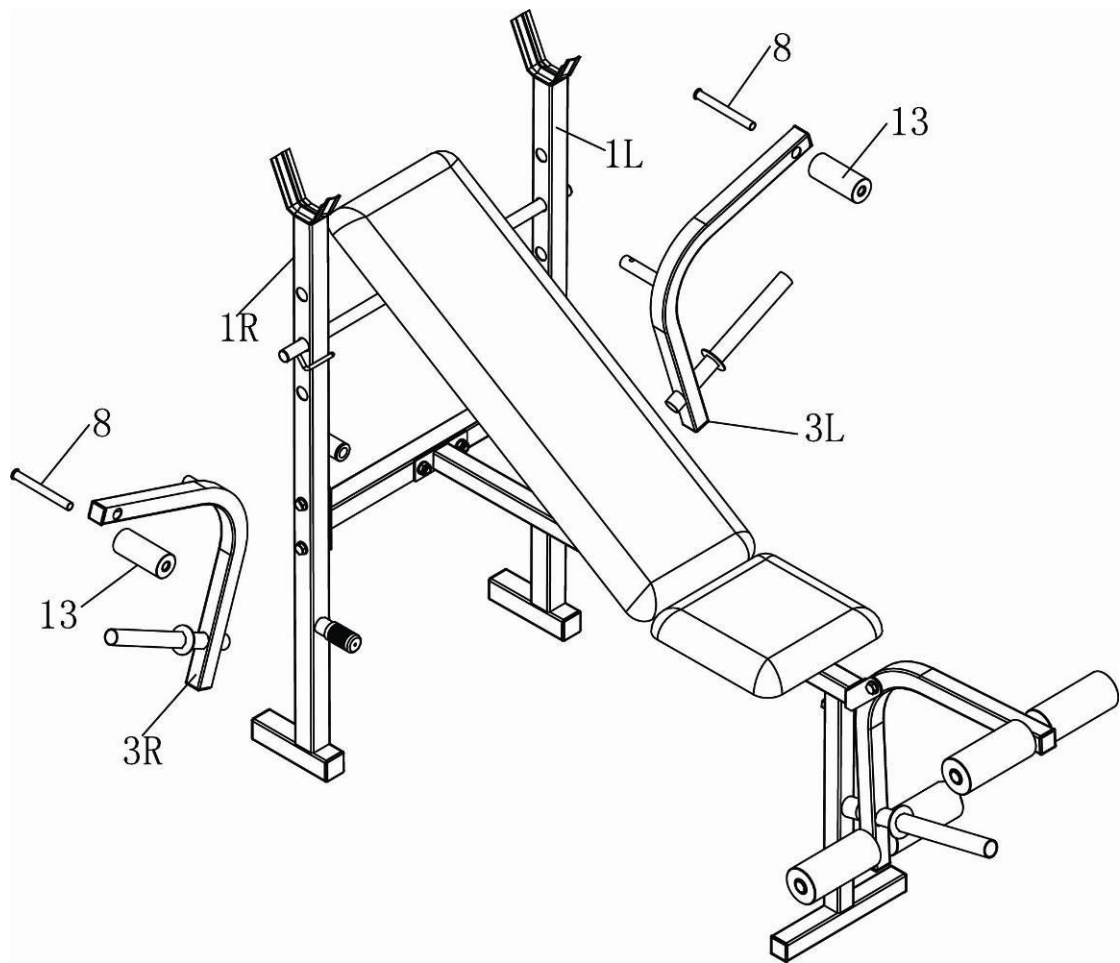

Schematyczny wykres

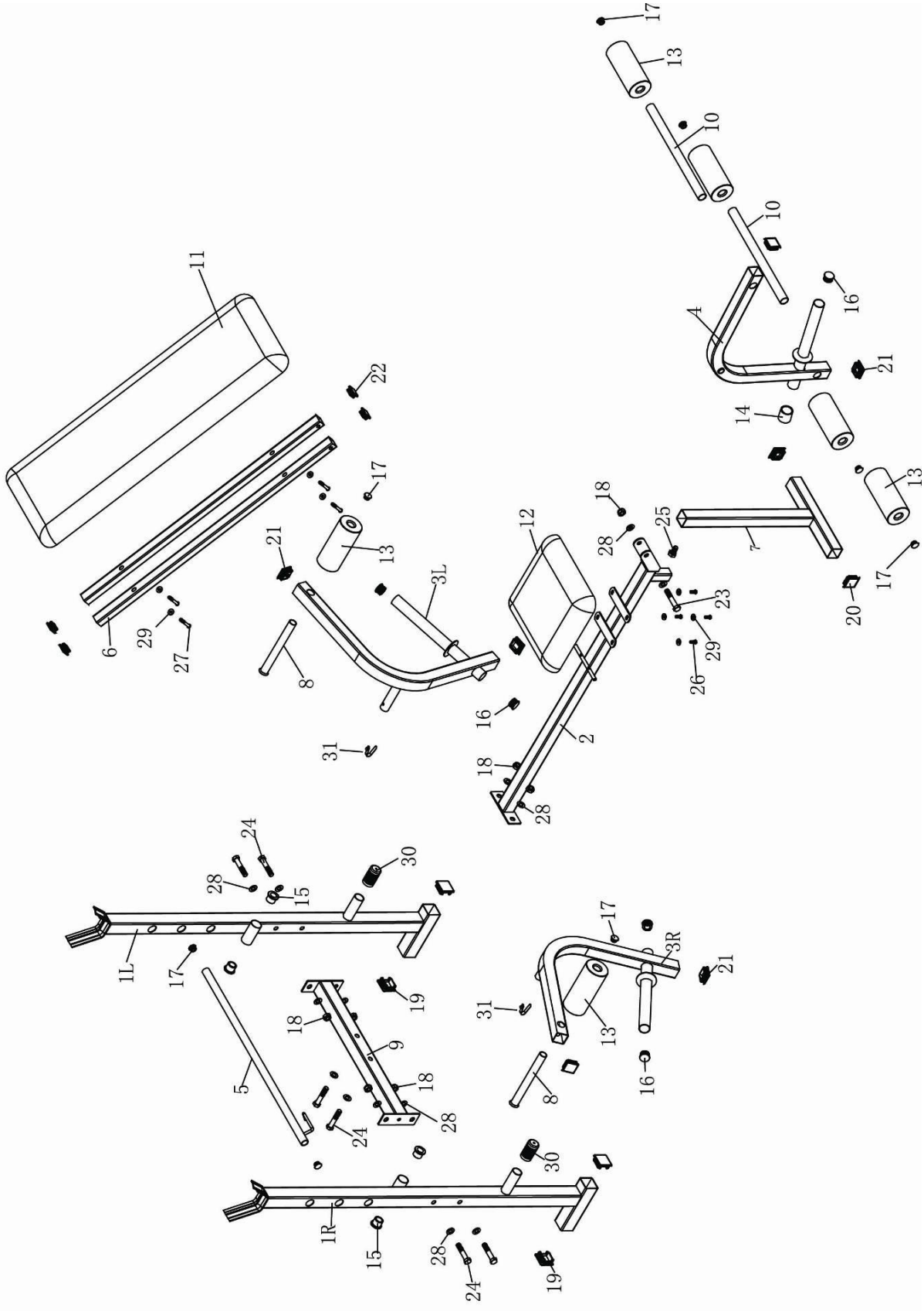

Lista części

NR	Nazwa	ILOŚĆ
1R	Prawy wspornik	1
1L	Lewy wspornik	1
2	Rama główna	1
3R	Prawe ramię butterfly	1
3L	Lewe ramię butterfly	1
4	Rama podnoszenia nóg	1
5	Tycz oparcia wysokości	1
6	Wsparcie	2
7	Przednie wsparcie	1
8	Butterfly uchwyt wałeczka	2
9	Wsparcie boczne	1
10	Tycz na piankowy wałek	2
11	Oparcie	1
12	Sedzenie	1
13	Piankowy wałek	6
14	25 mm wypukła wtyczka	1
15	Okrągłe pudło	4
16	25 mm wypukła wtyczka	5
17	19 mm wypukła wtyczka	8
18	Nakrętka M10	7
19	38 mm korek kwadratowy	4
20	33 mm korek kwadratowy	2
21	32 mm korek kwadratowy	6
22	25 mm korek kwadratowy	4
23	Śruba M10 x 60 mm	1
24	Śruba M10 x 55 mm	6
25	Śruba M10 x 20 mm	1
26	Śruba M6 x 15 mm	4
27	Śruba M6 x 40 mm	4
28	Podkładka M10	14

29	Podkładka M6	8
30	Zderzak	2
31	Kula zabezpieczająca	2

Tisztelt vásárlónk!

Köszönjük, hogy a **Duvlan** márka termékét választotta. Termékünk azért hoztuk létre, hogy minden sportolónak segítsünk az otthoni edzésben. A berendezés első használata előtt figyelmesen olvassa el ezt a használati útmutatót. A berendezést csak a használati útmutatóban feltüntetettek alapján használja. Őrizze meg a használati útmutatót az esetleges későbbi használat esetére.

Jó edzést kívánunk, és reméljük, hogy öröme fog telni termékünk a használatában.

A Duvlan csoport

Kereskedelmi jótállás

Az anyag hibájára és a feldolgozás hibájára, a fő vázra a **Duvlan** 5 év garanciát vállal, míg a többi részre 2 évet.

A jótállás az elhasználódó alkatrészekre és a helytelen használat okozta károkra nem vonatkozik. Reklamáció esetén vegye fel velünk a kapcsolatot.

A jótállási idő a vásárlás napjától számítható (kérjük, őrizze meg a számlát).

Ügyfélszolgálat

Jegyezze fel a termék pontos nevét és a rendelési számot, hogy a lehető leghasznosabb segítséget tudjuk nyújtani Önnek az esetleges problémák felmerülésekor a berendezéssel kapcsolatban. Ezeket az adatokat a számlán találja.

Irányelvek a berendezés használaton kívülre helyezéséhez

Minden **Duvlan** termék újra hasznosítható. Kérjük, a berendezés élettartamának lejárta után, szállítsa a berendezést szelektív hulladékgyűjtőbe.

Elérhetőségek

Duvlan s.r.o.
 Textilná 5/897
 957 01 Bánovce nad Bebravou
 e-mail: servis@duvlan.com
 weboldal: www.duvlan.com

Útmutató

Ez a kézikönyv csak ajánlásként szolgál a vásárlók számára. A **Duvlan** vállalat az esetleges fordításbeli hibákért, illetve a termék technikai módosításaiért nem vállal felelősséget.

Fontos biztonsági figyelmeztetések

Használat előtt olvassa el az alábbi biztonsági utasításokat, hogy csökkentse a sérülések kockázatát. Fontos tudnivalókat tartalmaz a berendezés biztonságos használatáról, javításáról és karbantartásáról. Őrizze meg a használati útmutatót az esetleges később felmerülő javításhoz, karbantartáshoz és alkatrészrendeléshez.

- A felhasználó maximális testsúlya: 100 kg.
- A berendezés tulajdonosának feladata, hogy minden felhasználót informáljon arról, hogyan használja biztonságosan a berendezést.
- A berendezés felnőttek használatára készült. A szobában ne hagyja felügyelet nélkül gyerekek és állatok közelében.
- Biztosítsa a megfelelő teret a használatra. Az edzés megkezdése előtt távolítsa el a berendezés körül a 0,6 m-en belül lévő tárgyakat.
- Helyezze a berendezést megfelelő felületre. Ha meg szeretné védeni a padlót, helyezzen a berendezés alá alátétet.
- A berendezés beltéri, védje a portól és nedvességtől. Ne helyezze a berendezést fedett terasz alá, vagy víz mellé.
- A berendezés beltéri használatra lett tervezve. Felhasználási kategória és pontossági HC (norma STN EN 957-4). Kereskedelmi használatra nem vonatkozik a jótállás, és a gyártó nem vállal felelősséget a berendezésért.
- Egészségügyi problémák fennállása esetén konzultáljon az orvosával, aki tanácsot adhat, melyik edzés megfelelő az Ön számára.
- A nem megfelelő edzés és képességeinek túlbecsülése kárt okozhat az egészségében.
- Amennyiben edzés közben szédülést, mellkas fájdalmat, légzési nehézségeket, vagy egyéb szokatlan jelet érez, azonnal hagyja abba az edzést, és a további edzésről konzultáljon orvosával.
- Az edzést csak akkor kezdje el, miután meggyőződött róla, hogy a berendezés megfelelően van összeszerelve, illetve beállítva.
- A berendezést csak az útmutatóban leírtak szerint szerelje össze.
- Csak eredeti Duvlan alkatrészeket használjon (lásd: lista).
- Az első edzés megkezdése előtt biztonsági okokból ellenőrizze, a csavarok, anyák megfelelően be vannak-e húzva.
- A berendezést ne használja mezítláb, vagy laza lábbeliben. Az edzés alatt ne viseljen laza öltözetet. Az edzés megkezdése előtt vegye le ékszereit. Haját megfelelően igazítsa el, hogy ne akadályozza az edzésben.
- A sérült alkatrészek veszélyeztethetik a biztonságát és befolyásolhatják a berendezés élettartamát. Az elhasznált és sérült alkatrészeket azonnal cserélje le, vagy ne használja tovább a berendezést.
- Rendszeresen ellenőrizzen minden anyát, illetve csavart, hogy megfelelően be legyenek húzva.
- A berendezés mindenféle összeszerelése/szétszedése gondos odafigyelést igényel.
- Kezét és lábat tartsa távol a mozgó részekről.
- A berendezést ne próbálja maga megjavítani.
- A súlyemelőtartó maximális terhelése: 80kg.
- A lábnyújtó maximális terhelése: 25 kg.
- A pad súlya: 17 kg
- Méretek: 152 x 110 x 108 cm

Szükséges szerszámok

Csavarkulcs sz. 10, 2 x 17

**Az összeszerelés menete**

Vegyen ki minden alkatrészt a dobozból, majd helyezze őket a földre. Vesse össze az egyes alkatrészeket az alkatrészlistával, győződjön meg róla, hogy egy alkatrész sem hiányzik a kartondobozból.

1. lépés

Rögzítse a kereszt támaszt (9) a jobb támasztórúdhoz (1R) és a bal támasztórúdhoz (1L) négy csavar (24), nyolc alátét (28) és négy anyacsavar (18) segítségével.

Rögzítse a fő vázat (2) az első támaszhoz (7) egy csavar (25) segítségével.

Ezután rögzítse a fő vázat (2) a kereszt támaszhoz (9) két csavar (24), négy alátét (28) és két anyacsavar (18) segítségével.

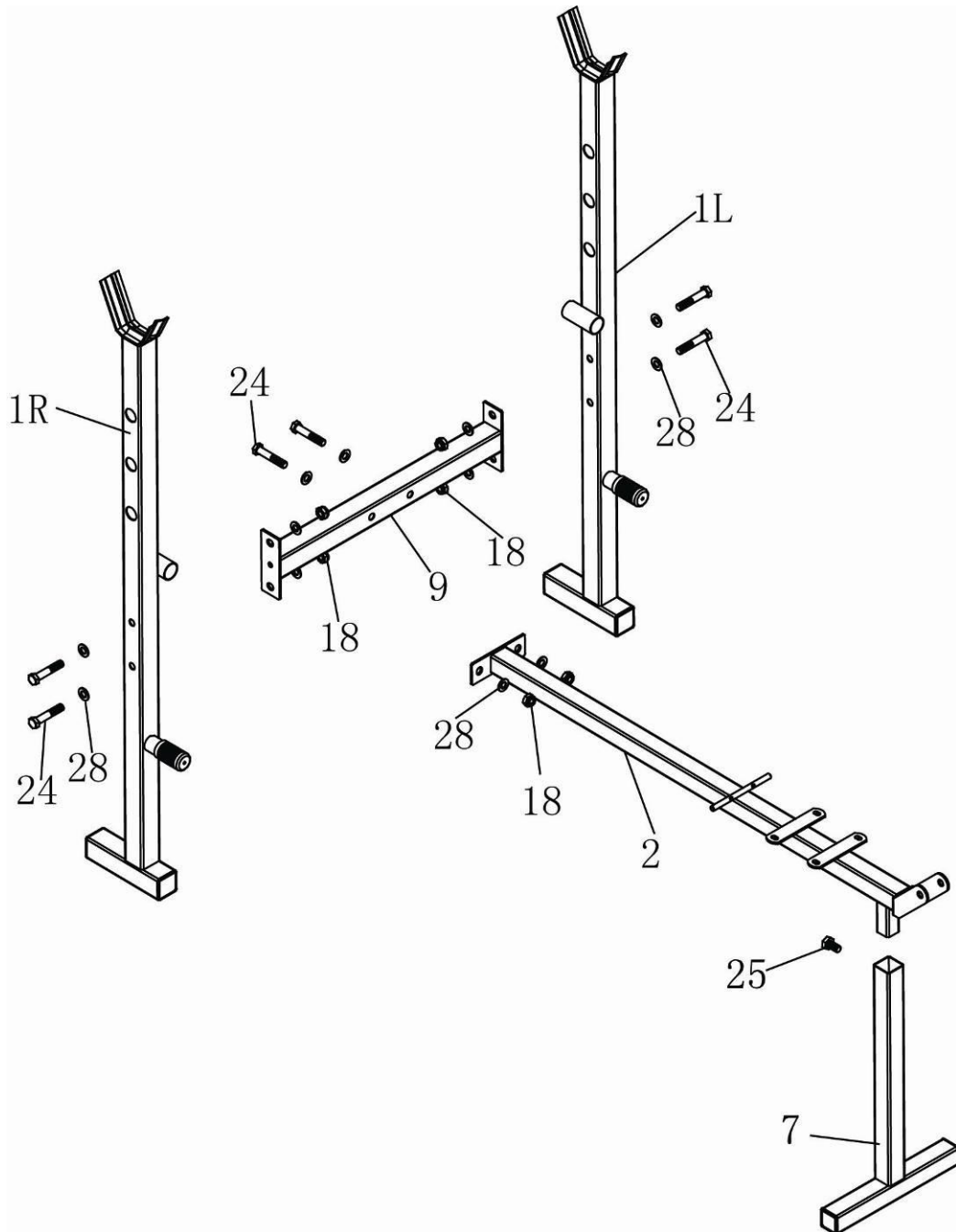

2. lépés

Helyezze a háttámla rúdját (5) a jobb támasztórúdba (1R) és bal támasztórúdba (1L).
Rögzítse a háttámla támaszt (6) a fő vázhoz (2).
Rögzítse a háttámla párnát (11) a háttámla támaszba (6) négy csavar (27) és alátét (29) segítségével.
Rögzítse az ülés párnáját (12) a fő vázhoz (2) négy csavar (26) és alátét (29) segítségével.

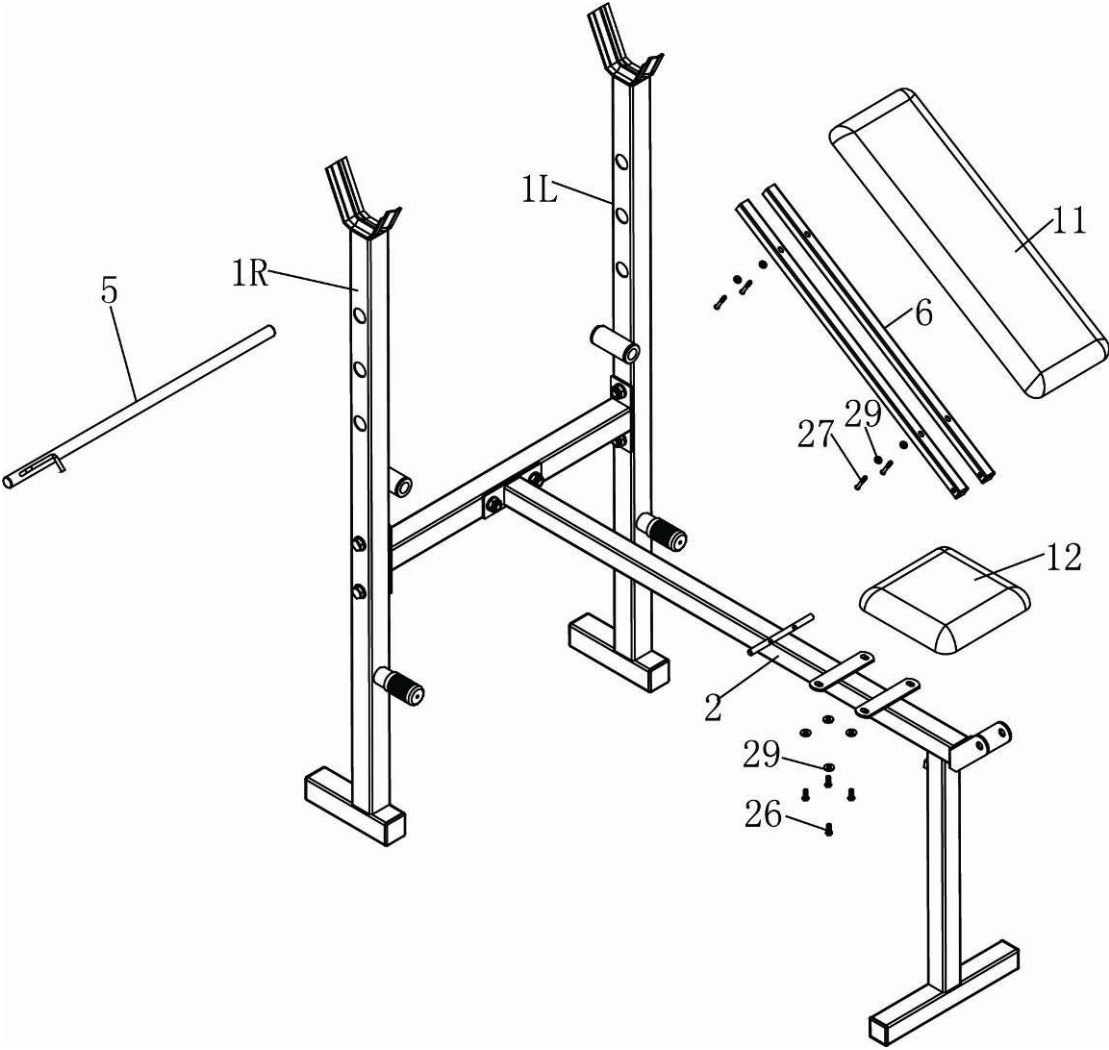

3. lépés

Rögzítse a lábnyújtó rudat (4) a fő vázhoz (2) csavar (23), két alátét (28) és anyacsavar (18) segítségével.

Helyezze 2x szivacshenger rúdját (10) a lábnyújtó rúdba (4).

Tedd a szivacshengereket (13) a rudakra (10), ahogy az ábra szemlélteti.

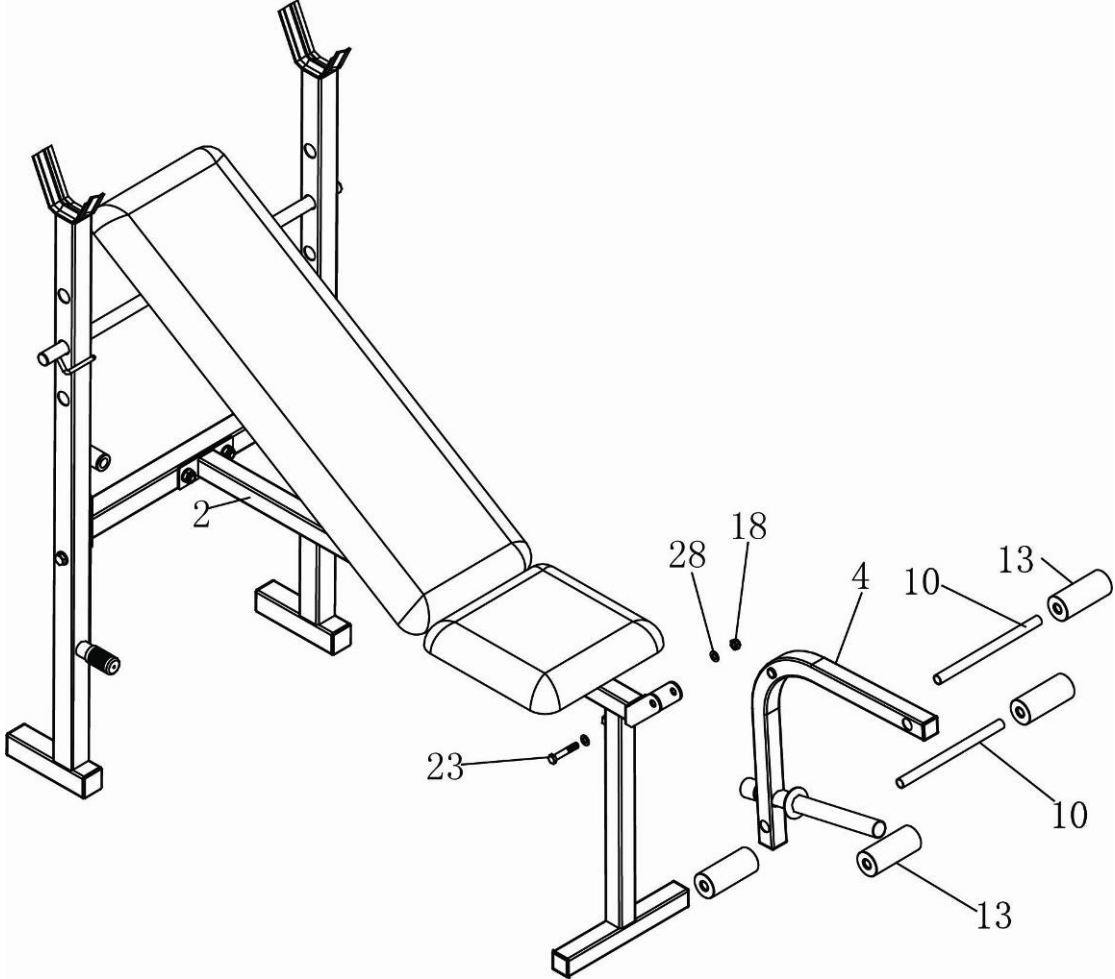

4. lépés

Tegye fel a jobb butterfly kart (3R) a jobb támasztórúdba (1R).
Tegye fel a bal butterfly kart (3L) a bal támasztórúdba (1L).
Tegye fel a butterfly szivacshenger tartót (8) a jobb és bal butterfly karba (3R, 3L).
Tegye fel a szivacshengereket (18) a butterfly tartóra (8).

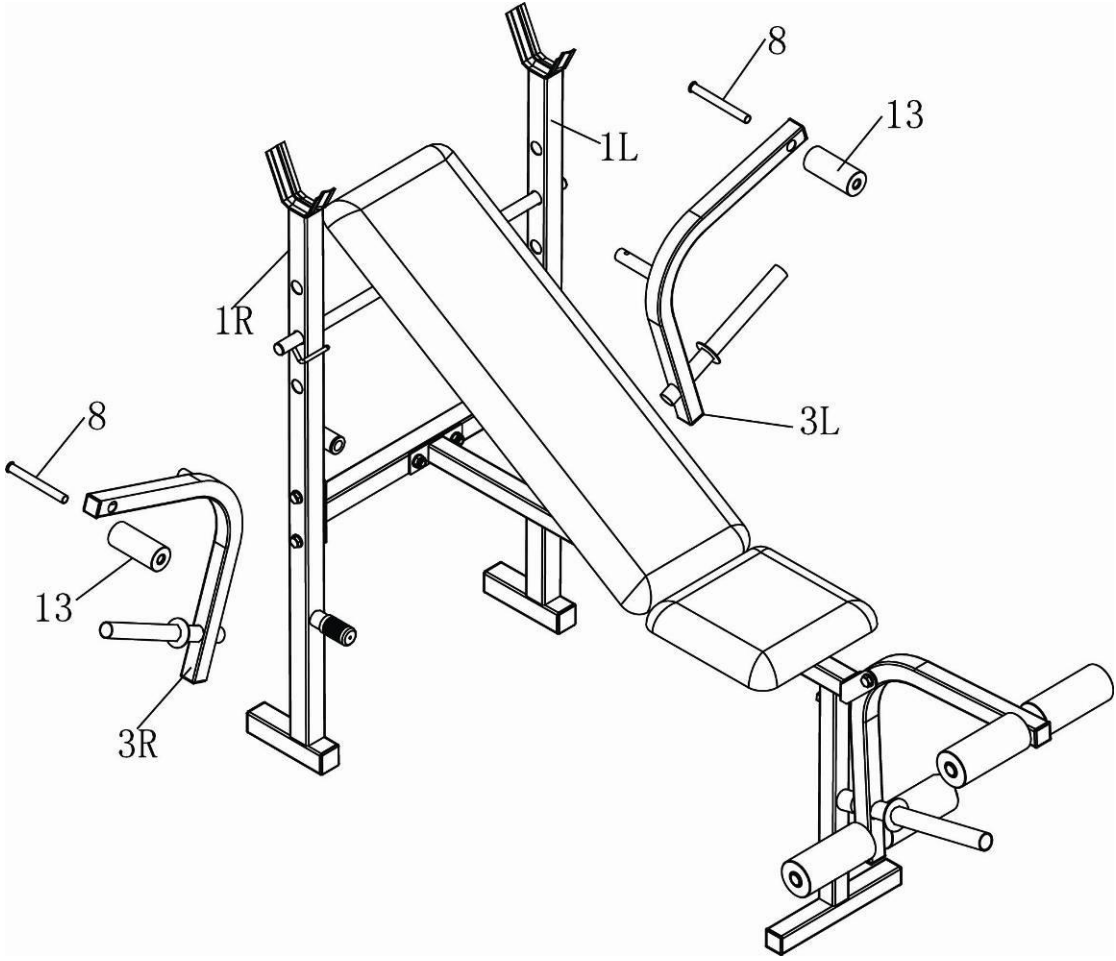

Sematikus ábra

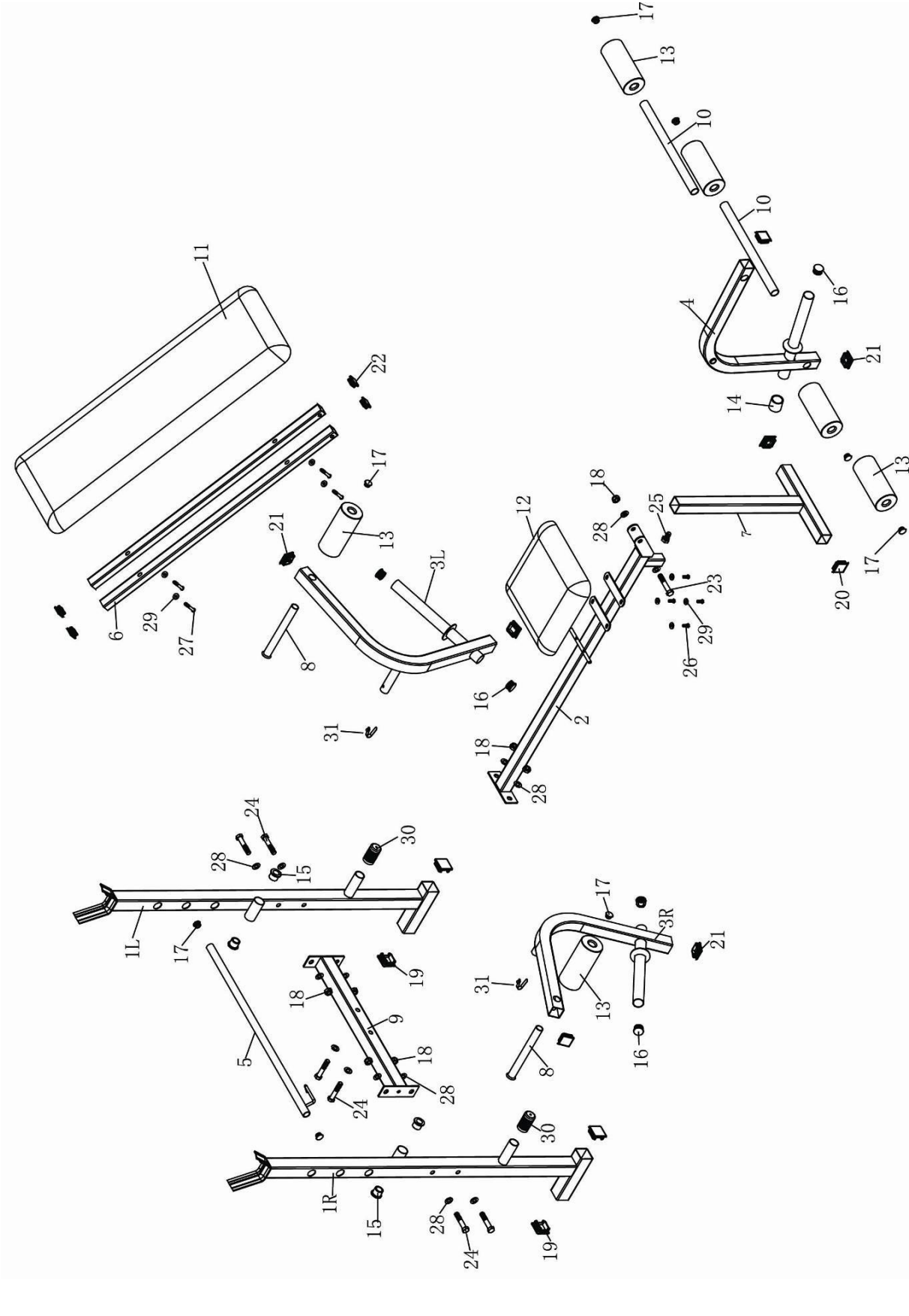

Alkatrészlista

SSZ.	Megnevezés	DB
1R	Jobb támasztórúd	1
1L	Bal támasztórúd	1
2	Fő váz	1
3R	Jobb butterfly kar	1
3L	Bal butterfly kar	1
4	Lábnyújtó rúd	1
5	Háttámla rúdja	1
6	Háttámla támasz	2
7	Első támasz	1
8	Butterfly henger tartó	2
9	Kereszt támasz	1
10	Szivacshenger rúdja	2
11	Háttámla	1
12	Ülés	1
13	Szivacshenger	6
14	25 mm Kerek zárósapka	1
15	Kerek fedél	4
16	25 mm Kerek dugó	5
17	19 mm Kerek dugó	8
18	Anyacsavar M10	7
19	38 mm Szögletes dugó	4
20	33 mm Szögletes dugó	2
21	32 mm Szögletes dugó	6
22	25 mm Szögletes dugó	4
23	Csavar M10 x 60 mm	1
24	Csavar M10 x 55 mm	6
25	Csavar M10 x 20 mm	1
26	Csavar M6 x 15 mm	4
27	Csavar M6 x 40 mm	4
28	Alátét M10	14

29	Alátét M6	8
30	Ütköző	2
31	Biztosító golyó	2