



NÁVOD NA POUŽÍVANIE ELEKTRICKÉHO BEŽECKÉHO  
PÁSU LOTTO RACE N600



Pred inštaláciou bežeckého pásu si prečítajte tento návod. Poznámka: V súlade so zásadami trvalo udržateľného rozvoja môžeme v prípade potreby vykonávať úpravy strojov bez ďalšieho upozornenia. Všetko závisí od konkrétneho produktu.

## Vážené zákazníčky, vážení zákazníci

Teší nás, že ste sa rozhodli pre zariadenie **Lotto**. Tento kvalitný produkt je navrhnutý pre domáce používanie. Pred poskladaním zariadenia si pozorne prečítajte návod na použitie. Používajte zariadenie iba tak ako je to popísané v tomto návode na použitie. Tento návod uschovajte pre prípadné otázky v budúcnosti ohľadne prevádzky Vášho zariadenia.

Prajeme Vám veľa zábavy a úspechov pri Vašom tréningu.

Váš **DUVLAN** tím

## Záruka

Predávajúci poskytuje na tento výrobok 2-ročnú záruku.

Záruka sa nevzťahuje na škody spôsobené nesprávnou montážou, nesprávnou údržbou, mechanickým poškodením, opotrebením dielov pri bežnom používaní, neodvratnou udalosťou, neodbornými zásahmi, nesprávnym zaobchádzaním, či nevhodným umiestnením.

V prípade reklamácie nás kontaktujte.

Záručná doba začína plynúť dátumom predaja (uschovajte preto doklad o kúpe).

## Zákaznícky servis

Aby sme Vám mohli čo najlepšie pomôcť s prípadnými problémami na Vašom zariadení, poznačte si presný názov výrobku a sériové číslo. Tieto údaje nájdete na faktúre.

## Pokyny pre zaobchádzanie so zariadením po vyradení z prevádzky

Zariadenie **Lotto** je recyklovateľné. Prosíme Vás, aby ste Vaše zariadenie po skončení životnosti odovzdali do zberného odpadu (alebo miesta na to určeného).

## Kontakt

Duvlan s.r.o.  
K Zornici 1990/23  
957 01 Bánovce nad Bebravou  
e-mail: [servis@duvlan.com](mailto:servis@duvlan.com)  
web: [www.duvlan.com](http://www.duvlan.com)

## Pokyny

Tento návod na použitie je len referencia pre zákazníkov. **DUVLAN** nepreberá ručenie za chyby vzniknuté prekladom alebo technickou zmenou produktu.

# Obsah

1. Stručný popis produktu .....	2
2. Bezpečnostné opatrenia a varovania .....	4
3. Návod na inštaláciu .....	5
4. Športové rady a pokyny (ergonómia) .....	8
5. Návod na použitie .....	9
6. Bežná údržba .....	13

## 1. Stručný popis produktu

### A: Multifunkčný elektrický bežecký pás

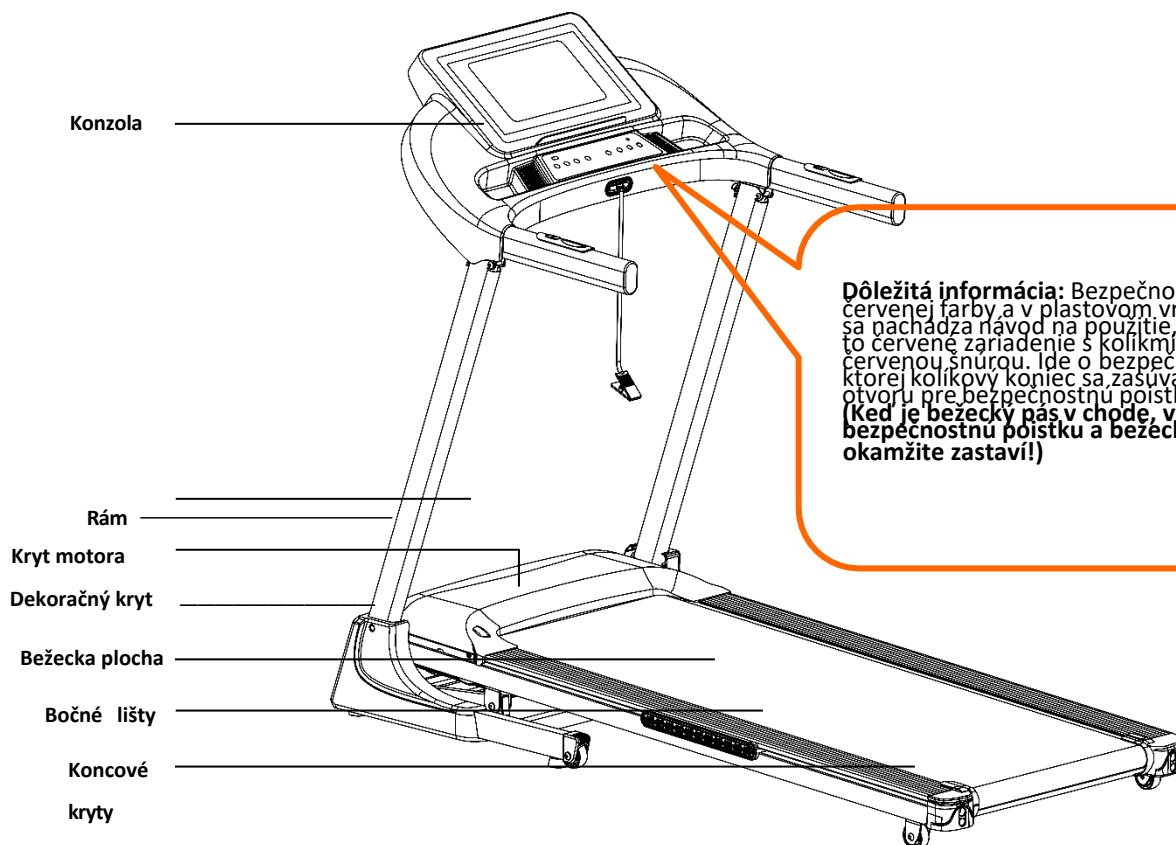

Hlavné parametre a zoznam dielov							
Č.	Názvy	Popis					
1	Vstupné napätie	220–240 V~					
2	Menovitá frekvencia	50–60 Hz					
3	Rýchlosť	1,0–16 km/h					
4	Bežecká plocha	500 × 1300 mm					
5	Maximálna hmotnosť používateľa	140 kg					
6	Rozmery po zostavení	1620 × 800 × 1295 mm					
Zoznam obsahu balenia							
Č.	Názvy	Jednotky	Množstvo	Č.	Názvy	Jednotky	Množstvo
1	Kompletný stroj	sada	1	3	Taška na príslušenstvo	sada	1
2	Dekoračný obal	sada	1				
Zoznam príslušenstva							
Č.	Názvy	Jednotky	Množstvo	Č.	Názvy	Jednotky	Množstvo
1	Skrutka s šesťhrannou hlavou M8 * 22	ks	4	7	Univerzálny kľúč	ks	1
2	Šesťhranná skrutka M8 * 45	ks	2	8	Bezpečnostná poistka	ks	1
3	Šesťhranná skrutka s trojitou kombináciou a valcovitou hlavou M8*25	ks	2	9	Silikónový olej	ks	1
4	Proti-piniová matica M8	ks	2	10	Návod	ks	1
5	Vnútorňý imbusový kľúč 5 mm	ks	1	11	Pripojovací kábel pre MP3 kábel	ks	1
6	Vnútorňý imbusový kľúč 6 mm	ks	1	12	Skrutka M4*16	ks	2

## 2. Bezpečnostné opatrenia a upozornenia

**Upozornenie:** Pred zložením bežeckého pásu sa uistite, že sklon je nastavený na „nulu“ (platí pre modely s funkciou automatického nastavenia sklonu)

Aby ste zaistili svoju bezpečnosť a predišli nehodám, pred použitím si prosím pozorne prečítajte návod.

**Bezpečnostné pokyny:** Tento výrobok bol navrhnutý a vyrobený s ohľadom na mnohé bezpečnostné hľadiská, ale aby ste sa vyhli zraneniam, dodržiavajte nižšie uvedené pokyny. Nebudeme zodpovední za žiadne následky vyplývajúce z nesprávnej prevádzky.

- **Behací pás by mal byť umiestnený v interiéri, aby sa zabránilo pôsobeniu vlhkosti a striekajúcej vody. Na bežecký pás by sa nemali klást žiadne cudzie predmety. Bežecký pás by mal mať bezpečný priestor na používanie 1 meter (1000 mm) na oboch stranách a vpredu a 2 metre x 1 meter (2000 mm \* 1000 mm) vzadu pre núdzové zoskočenie. (Núdzové zoskočenie: Pri držaní bočnej opierky oboma rukami na oporu**

**, položte obe nohy na okraj a zoskočte z bežecého pásu z jednej strany.)**

- ◆ **Napájacia zástrčka musí byť spoľahlivo uzemnená a zásuvka by mala mať špeciálny okruh, aby sa zabránilo zdieľaniu s inými elektrickými zariadeniami;**
- ◆ **Ak je napájací kábel poškodený, aby sa predišlo nebezpečenstvu, musí ho vymeniť výrobca, jeho údržbárske oddelenie alebo odborný personál podobného oddelenia;**
- ◆ **Keď bežecý pás nepoužívate, umiestnite bezpečnostnú poistku mimo dosahu detí; ak ho nebudete dlhší čas používať, odpojte napájací kábel;**
- ◆ **Fľašu s mazacím olejom z príslušenstva uložte na miesto, kde sa k nej dieťa nedostane. Ak sa náhodou olej dostane do úst alebo do očí, vypláchnite ich čistou vodou a včas vyhľadajte lekára;**
- ◆ **Tento výrobok nie je vhodný na používanie deťmi; osoby s fyzickým postihnutím alebo mentálnym postihnutím a s nedostatkom zdravého rozumu ho nesmú používať, pokiaľ nie sú pod dohľadom alebo vedením osoby zodpovednej za ich bezpečnosť . Ak sa tieto pokyny nedodržia, môže hroziť riziko úrazu.**
- ◆ Bežecý pás nepoužívajte v prostredí s veľkým množstvom prachu a udržiavajte v miestnosti primeranú vlhkosť vzduchu, aby ste predišli silnej statickej elektrike, ktorá by mohla narušiť normálnu prevádzku ovládača; používajte prosím originálne príslušenstvo a nevyimieajte ho na vlastnú päsť.
- ◆ Vyhybajte sa všetkým pohyblivým častiam a nedávajte ruky ani nohy do priestoru pod bežiacim pásom.
- ◆ Nevystavujte napájací kábel horúcim alebo pohybujúcim sa predmetom; nepoužívajte výrobok vonku, v prostredí s vysokou vlhkosťou a na priamom slnku.
- ◆ Pred presúvaním bežecého pásu odpojte napájací kábel. Neodborný personál nesmie zariadenie premiestňovať bez povolenia, inak môže dôjsť k vážnym následkom.
- ◆ Prosím, zapnite si bezpečnostnú poistku na odev, aby sa pás mohol bezpečne vypnúť v prípade núdze.
- ◆ Pred použitím bežecého pásu skontrolujte, či je oblečenie zapnuté alebo zazipované, alebo či nie je príliš voľné.
- ◆ Nepoužívajte ho po jedle, keď ste unavení alebo v zlej fyzickej kondícii -----To môže viesť k poškodeniu zdravia.
- ◆ Počas cvičenia neskáčte na stroji hore a dole -----Môže dôjsť k úrazu v dôsledku pádu.
- ◆ Tento výrobok je určený na domáce použitie, nie na profesionálny tréning a testovanie, a nemôže sa používať na lekárske účely.
- ◆ Ak počas používania pocítite nezvyčajné stavy, ako napríklad nevoľnosť, prestaňte cvičiť a poraďte sa so svojím lekárom.
- ◆ Tento výrobok by sa nemal používať dlhodobo, pretože dlhodobé používanie môže ľahko spôsobiť prehriatie bežecého pásu a elektrickú poruchu.
- ◆ Používajte certifikovanú zásuvku, aby ste predišli nebezpečenstvu. Ak zástrčka a zásuvka nie sú kompatibilné, nehýbte zástrčkou a požiadajte elektrikára, aby to vyriešil.

- ◆ Nepoužívajte ho, ak je poškodený (vnútorná konštrukcia je odkrytá) alebo ak má prasklinu v mieste zvaru.
- ◆ Na napájacej zástrčke nesmú byť pripravené žiadne cudzie predmety-----Môže to viesť k úrazu elektrickým prúdom, skratu , požiar. Nepoužívajte ho s mokrymi rukami!
- ◆ Keď je zariadenie vypnuté, vytiahnite napájací kábel zo zásuvky-----Prach a vlhkosť spôsobia starnutie izolácie, čo môže spôsobiť únik prúdu a požiar.
- ◆ Tento výrobok spĺňa požiadavky triedy HC; ak máte otázky týkajúce sa správneho uzemnenia, požiadajte o kontrolu odborného elektrikára.

**Mierka:** Pred montážou bežeckého pásu môžete zmerať dĺžku skrutky, aby bola inštalácia jednoduchšia.

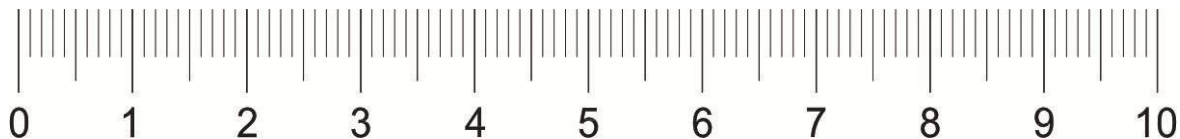

### 3. Inštalčné pokyny

Počas inštalácie by mali byť všetky skrutky najskôr voľne upevnené a napokon dotiahnuté až po úplnej inštalácii.

**Krok 1.** Opatrne vyberte konštrukciu stroja z kartónu, položte ho rovno na zem a odstrihnite nylonový viazací pás na ľavej a pravej strane stĺpika a spodného rámu. Ako je znázornené na obrázku nižšie:

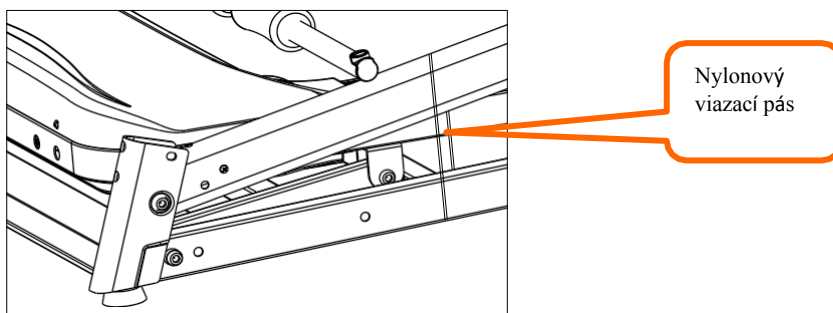

**Krok 2.** Vymeňte pružnú podložku M8 plochými podložkami s priemerom 8 mm, ktoré postupne vložte do skrutiek s polokrúhlou hlavou a vnútorným šesťhranom M8\*35. Otočte U-profil proti smeru hodinových ručičiek tak, aby sa poloha fixného otvoru na U-profile zosúladiť s polohou otvoru na stĺpiku. Pomocou kľúča č. 5 utiahnite šesťhrannú skrutku s polkruhovou hlavou M8\*35 a zaistíte ohyb v tvare U a stĺp v smere hodinových ručičiek. (Vhodné na multifunkčné použitie) Ako je znázornené na obrázku nižšie:

**(Poznámka: pri demontáži, inštalácii, skladaní a premiestňovaní stroja nekladajte ruky ani prsty do medzery stroja, hrozí nebezpečenstvo zovretia ruky!)**

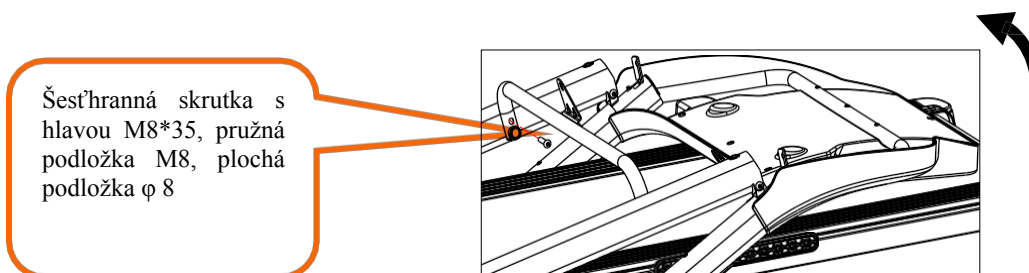

**Krok 3.** Zdvihnite ľavý a pravý stĺpik a elektronické merače proti smeru hodinových ručičiek podľa smeru na výkrese. Ako je znázornené na obrázku nižšie:

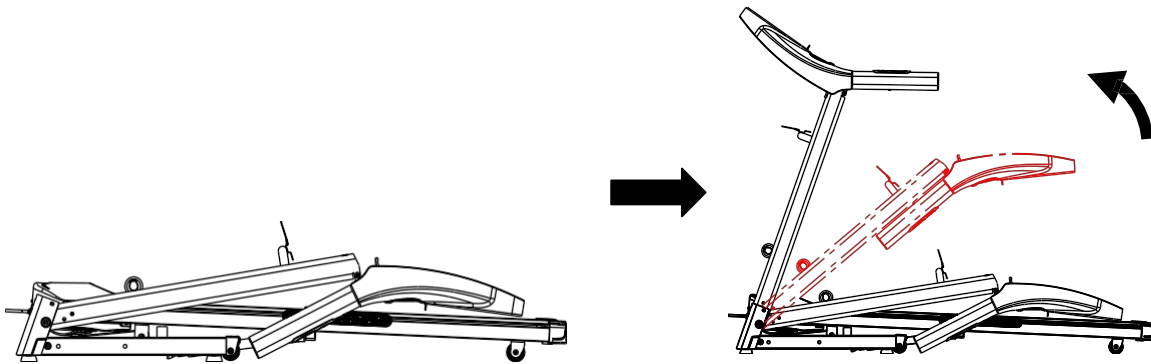

**Krok 4.** Použite šesťhrannú skrutku M8 \* 45 cez spodný rám, stĺp a zaistite voľnú maticu M8; potom zaistite stĺp šesťhrannou skrutkou M8 \* 22. Ako je znázornené na obrázku nižšie: **(Poznámka: pri demontáži, inštalácii, skladaní a presúvaní stroja nekladajte ruky ani prsty do medzery stroja, hrozí nebezpečenstvo zovretia ruky!)**

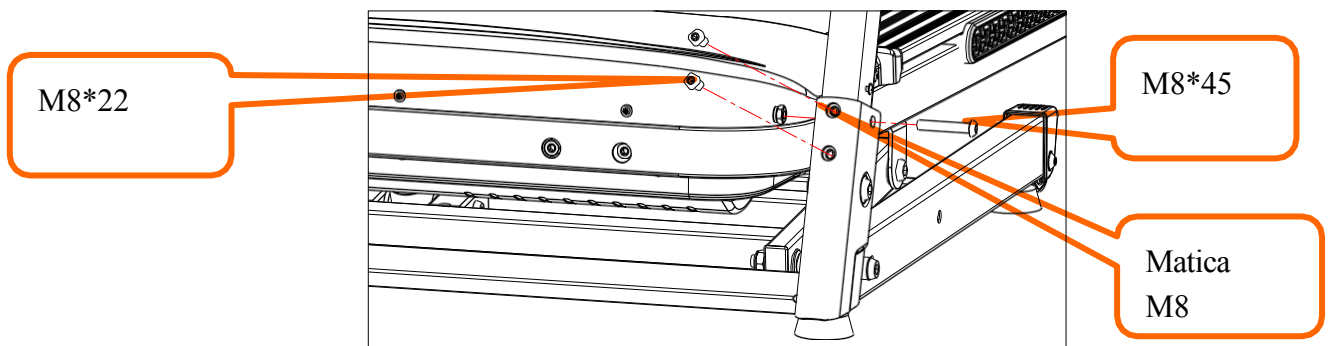

**Krok 5.** Uťahnite 2 valcove skrutky na stĺpiku pomocou imbusového kľúča č. 6. Dávajte pozor, aby ste rúrku stĺpika držali rukami z oboch strán (pri utiahnutí skrutky dávajte pozor, aby ste nezachytili potrubie o pravý stĺpik). Ako je znázornené na obrázku nižšie:

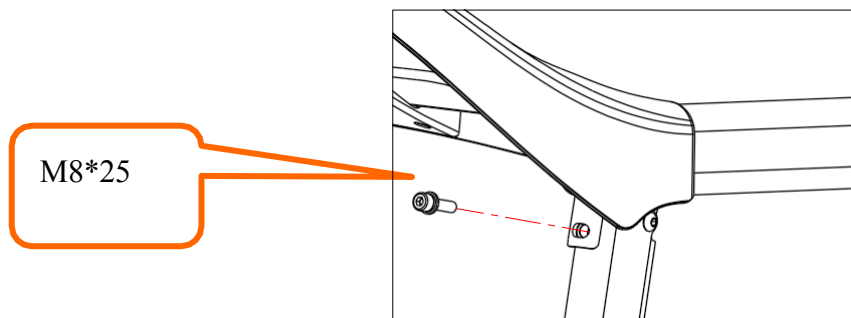

**Krok 6.** Najskôr odstráňte jednu skrutku M4 \* 16, ktorá je predbežne zaistená na stĺpiku, potom zasuňte otvor horného konca krytu do oblúka rúrky stĺpika a potom otočte kryt, aby ste zovreli otvor druhého konca

Nasadíte kryt na nohu stálpíka. Potom zarovnáte otvory na kryte s dvoma pevnými otvormi na bočnej nohe spodného rámu a silno ju zatlačíte. Následne pripevníte kryt pomocou skrutky M4\*16 k stálpíku pomocou vnútorného imbusového kľúča č. 6.

**Poznámka:** Kryt sa nasadte na ľavú aj pravú stranu. Ako je znázornené na obrázku nižšie:

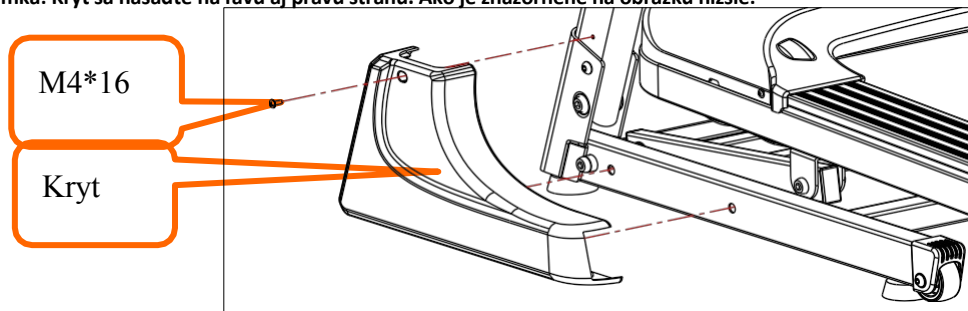

**Krok 7.** Nastavte bezpečnostnú poistku do polohy znázornenej na obrázku nižšie, zapojte zástrčku napájacieho kábla do zásuvky, stlačte vypínač na prednej strane krytu bežeckého pásu (rozsvieti sa kontrolka vypínača), potom sa rozsvieti kontrolka na elektronickom displeji a stlačte tlačidlo štartu, aby sa stroj mohol spustiť! (**Poznámka: Bezpečnostná poistka musí byť nastavená do polohy označenej žltou nálepkou uprostred prístroja, aby sa bežecký pás mohol normálne spustiť;** Ak sa na displeji elektronického displeja zobrazuje „E7“, znamená to, že bezpečnostná poistka nie je nasadená alebo nie je nasadená správne.)

**Poznámka:** Uistite sa, že všetko je nainštalované podľa vyššie uvedených požiadaviek, a potom dotiahnite všetky skrutky. Až po tom, keď sa uistíte, že nič nechýba, môžete pripojiť napájanie.

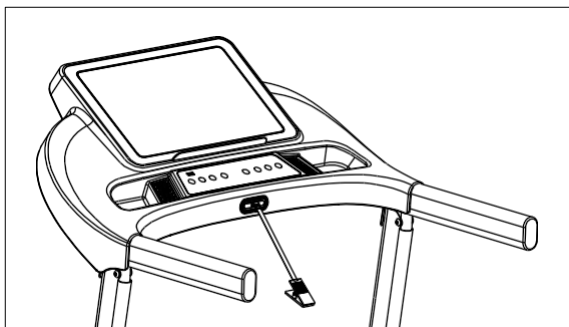

#### 4. Športové rady a pokyny

##### Zahrievacie a uvoľňovacie cvičenia

Úspešný cvičebný program sa skladá z troch častí: rozcvičenie, kardio cvičenie a uvoľňovacie cvičenie. Rozcvičenie je veľmi dôležitou súčasťou tréningu. Rozcvičenie je potrebné vykonávať pred každým tréningom. Rozcvičenie pomáha zahriať telo, preťahuje svaly a umožňuje telu prispôsobiť sa intenzívnejšiemu cvičeniu. Opakované vykonávanie rozcvičovacích cvikov na konci cvičenia môže pomôcť zmierniť svalovú bolesť.

**Odporúčame vám vykonávať príslušné rozcvičovacie a uvoľňovacie cvičenia podľa nasledujúceho diagramu:**

##### Pohyb hlavy

Najprv natiahnite hlavu smerom k pravému ramenu, narovnáte ľavú časť krku a otočte ju raz v smere hodinových ručičiek a dozadu; natiahnite hlavu smerom k ľavému ramenu a otočte ju raz proti smeru hodinových ručičiek.



Opakujte takto.

#### **Cvičenie na zdvíhanie ramien**

Zdvihnute ľavé rameno a otočíte ho dozadu o jeden kruh, opakujte 5-krát; Potom zdvihnete pravé rameno dozadu a opakujte 5-krát, striedajte takto.



#### **Pre ahovací pohyb**

Zdvihnute ruky priamo nad hlavu, potom uchopte pravé zápästie ľavou rukou a natiahnite sa nahor, kým neucítite, že je pravé zápästie úplne vystreté, vydržte 5 sekúnd a potom prejdite na pravú ruku.



#### **Cvičenie na strečing štvorhlavého svalu**

Pravou rukou sa pridržte steny, aby ste udržali rovnováhu, ľavou rukou zdvihnete ľavú nohu dozadu, pričom pätu ľavej nohy držte čo najbližšie k bokom, vydržte 15 sekúnd a potom prejdite na druhú nohu.



#### **Strečing vnútornej strany stehna**

Sadnite si na zem, obe chodidlá a chodidlá dajte k sebe, uchopte obe nohy oboma rukami a potiahnite ich dovnútra, aby ste ich dostali čo najbližšie k telu. Pomaly zatlačte na päty oboch nôh a túto polohu vydržte 15 sekúnd.



#### **Strečing šliach nôh**

Sadnite si, natiahnite pravú nohu, ohnite ľavú nohu, uchopte členok ľavou rukou a zatlačte ho dovnútra tak, aby bola ľavá noha čo najbližšie k telu a chodidlo pri vnútornej strane pravého stehna. Potom zatlačte na telo, natiahnite ľavú a pravú nohu dopredu, aby sa dotkli špičky, čím väčší tlak, tým lepšie. Vydržte v tejto polohe 15 sekúnd a potom prejdite na ľavú nohu.



#### **Strečing lýtkových svalov**

Opierajte sa oboma rukami o stenu, telo držte v uhle 45 stupňov k podlahe a striedavo vystrkujte ľavú a pravú nohu dozadu, aby ste vykonávali krokové pohyby.



## 5. Pokyny k používaniu bežeckého pásu

### 1. Používanie bežeckého pásu:

Zapojte napájanie a zapnite vypínač (červený) (1), keď sa rozsvieti, potom započujete „pípnutie“ a následne sa rozsvieti obrazovka. (Poznámka: Vypínač sa nachádza na pravej strane zariadenia.) (Systém s TFT obrazovkou si vyžaduje chvíľu trpezlivého čakania, kým sa dostanete do úvodného rozhrania).

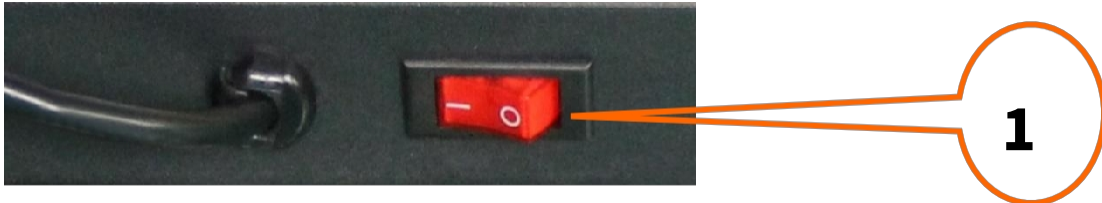

### 2. Úvod do bezpečnostného zámku:

**Nasajte bezpečnostnú poistku na žltú nálepku na prístroji. Vytiahnutím bezpečnostnej poistky okamžite zastavíte motor; ak chcete bežecký pás ďalej používať poistku opäť nasajte.**

### 3. Pokyny na skladanie

**Skladanie bežeckého pásu:** bežecký pás šetrí miesto; pred zložením sa uistite, že sklon bežeckého pásu je „nula“. Znovu vypnite hlavný vypínač bežeckého pásu a odpojte napájací kábel. Ručne zdvihnite bežeckú plochu, kým sa nezastaví.

**Rozbaľte bežecký pás:** kopnite nohou do hydraulického tyče, potiahnite bežecký pás a potom uvoľnite. Bežecký pás sa automaticky a pomaly spustí na zem. Pozrite si obrázok nižšie:

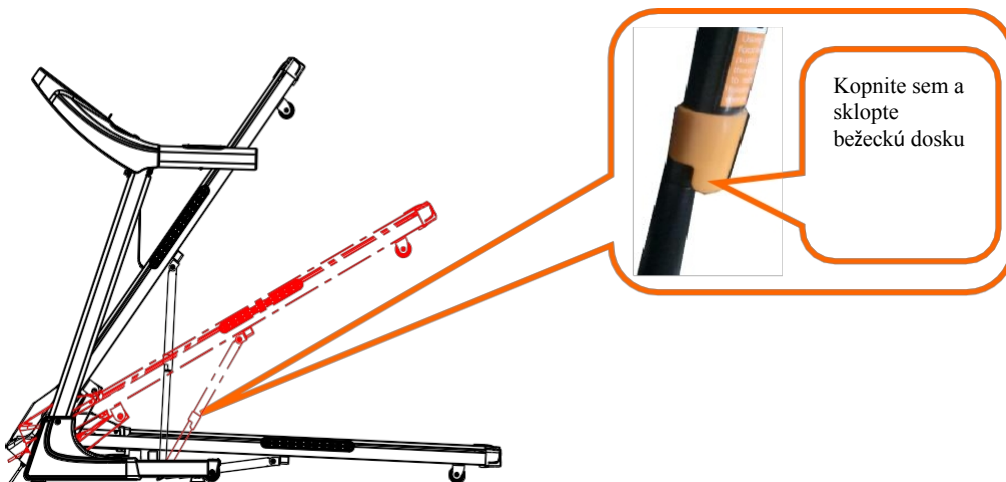

### 4. Návod na obsluhu prístroja

**Počet programov:** 3 pevné režimy, viacero automatických programov.

**Funkcia bezpečnostného zámku:** odpojte bezpečnostný zámok a bežecký pás sa okamžite zastaví a vydá pípavý zvukový signál. Keď je bezpečnostný zámok nasadený, všetky údaje na elektronickom displeji sa vymažú;

V akomkoľvek stave môže odistenie bezpečnostnej poistky okamžite zastaviť prevádzku bežeckého pásu; na displeji sa zobrazí informačné hlásenie a elektronický merač sa vynuluje do počiatočného hlavného rozhrania.

## K úové funkcie

**1. Tlačidlo štart/pauza:** Keď je bežecký pás vypnutý, stlačte tlačidlo „**Štart/pauza**“, aby ste spustili bežecký pás; (Například, keď je bežecký pás v chode, stlačte tlačidlo „**Štart/Pauza**“, bežecký pás prejde do režimu cvičenia, potom stlačte tlačidlo „**Štart/Pauza**“ a bežecký pás pokračuje v cvičení;)

**2. Tlačidlo „Stop“:** Keď je bežecký pás v prevádzke, stlačte tlačidlo „Stop“ a všetky údaje sa vymažú. Po bežecký pás zastaví, vrátite sa do manuálneho režimu a bežecký pás sa zastaví.

**3. Tlačidlá na zvyšovanie a znižovanie rýchlosti:** po spustení bežeckého pásu ich môžete použiť na nastavenie rýchlosti; stlačením tlačidla „+“ rýchlosť zvýšite, stlačením tlačidla „-“ rýchlosť znížite;

**Tlačidlo Program:** v pohotovostnom režime stlačte toto tlačidlo pre prepínanie medzi manuálnym režimom a automatickým programom; manuálny režim je predvolený prevádzkový režim systému.

**Tlačidlo režimu:** V pohotovostnom režime stlačením tohto tlačidla môžete vybrať 3 rôzne režimy prevádzky.

**Tlačidlo rýchlosti plus/mínus:** po spustení bežeckého pásu ho môžete použiť na nastavenie rýchlosti, stlačením tlačidla „+“ rýchlosť zvýšite, stlačením tlačidla „-“ rýchlosť znížite;

**Tlačidlo sklonu plus / mínus:** po spustení bežeckého pásu ho môžete použiť na nastavenie sklonu, stlačením tlačidla „+“ sklon zvýšite, stlačením tlačidla „-“ sklon znížite;

**Poznámka:** Ak sa vám nedarí pripojiť k Bluetooth reproduktoru bežeckého pásu alebo k aplikácii, skontrolujte, či nie je do AUX konektora zapojený MP3 kábel alebo do USB portu USB kľúč; ak je tam nejaká zástrčka, odpojte ju a pripojte sa cez Bluetooth

### Funkcia displeja

**Zobrazenie rýchlosti:** Zobrazuje aktuálnu hodnotu rýchlosti behu.

**Zobrazenie sklonu:** zobrazuje aktuálny sklon bežeckého pásu.

**Zobrazenie času:** zobrazuje čas behu v manuálnom režime alebo odpočítavanie času behu v režime a programe.

**Zobrazenie vzdialenosti:** Zobrazuje nahromadenú vzdialenosť alebo prebehnutú vzdialenosť v manuálnom a programovom režime.

**Zobrazenie kalórií:** Zobrazuje kalórie nahromadené počas pohybu v manuálnom a programovom režime alebo odpočítavanie kalórií v režime behu.

**Zobrazenie srdcovej frekvencie:** Po zachytení signálu srdcovej frekvencie sa rozsvieti kontrolka srdcového tepu a zobrazí sa hodnota pulzu.

**Funkcia merania srdcovej frekvencie:** Keď je bežecký pás zapnutý, podržte po chvíli tablet na meranie srdcovej frekvencie. (Tieto údaje slúžia len na orientačné účely a nemožno ich používať ako lekárske údaje.)

### Automatický program

Program	Rýchlosť/Sklon	Nastavený čas / 16 = Doba behu v každom intervale															
		①	②	③	④	⑤	⑥	⑦	⑧	⑨	⑩	⑪	⑫	⑬	⑭	⑮	⑯
P1	RÝCHLOSŤ	1	2	1	1	2	1	1	2	1	1	2	2	1	2	2	1
	SKLON	1	1	1	2	1	1	1	2	1	1	1	2	1	1	1	2
P2	RÝCHLOSŤ	1	2	2	2	2	2	2	1	1	1	2	2	2	2	1	1
	SKLON	1	3	1	2	1	3	1	2	1	3	1	2	1	3	1	2
P3	RÝCHLOSŤ	1	2	3	3	3	2	2	3	3	3	2	2	3	3	2	1
	SKLON	2	3	2	3	2	2	2	2	3	3	1	1	1	2	2	2
	RÝCHLOSŤ	2	2	3	3	4	4	4	3	3	3	4	4	4	4	3	2

P4	SKLON	1	1	2	2	4	4	4	4	5	5	4	4	2	2	2	1
P5	RÝCHLOŠŤ	2	3	4	5	4	3	4	5	6	5	3	4	5	5	4	3
	SKLON	2	2	4	5	6	6	6	5	4	4	4	3	3	3	2	2
P6	RÝCHLOŠŤ	3	4	3	2	2	3	5	6	5	3	3	5	6	5	3	3
	SKLON	4	4	5	5	5	6	6	7	6	6	5	5	5	4	4	4
P7	RÝCHLOŠŤ	2	3	5	6	5	5	4	5	6	6	5	4	5	6	5	3
	SKLON	4	4	4	6	6	6	6	4	3	3	4	5	5	5	6	6
P8	RÝCHLOŠŤ	5	6	4	6	3	8	4	3	6	8	8	6	6	3	6	3
	SKLON	4	4	4	5	5	7	7	7	5	5	3	3	2	4	2	1
P9	RÝCHLOŠŤ	3	5	6	6	8	6	6	4	6	6	8	6	6	8	6	5
	SKLON	4	3	4	4	4	7	7	8	8	9	7	5	5	5	3	3
P10	RÝCHLOŠŤ	3	5	6	6	8	8	8	8	8	8	8	8	8	8	5	3
	SKLON	4	4	6	6	6	5	5	5	5	7	7	7	7	8	8	9
P11	RÝCHLOŠŤ	5	6	8	8	10	10	10	10	10	10	10	10	10	8	8	5
	SKLON	6	6	7	7	9	9	9	10	10	9	9	9	7	7	7	6
P12	RÝCHLOŠŤ	4	6	4	6	6	8	8	6	6	8	8	10	10	10	8	6
	SKLON	5	5	6	9	9	10	9	9	9	10	10	9	10	8	7	7
P13	RÝCHLOŠŤ	5	10	10	10	10	10	10	8	10	10	10	10	10	10	8	5
	SKLON	4	4	4	4	6	6	6	6	7	7	7	8	8	10	10	10
P14	RÝCHLOŠŤ	5	8	10	8	5	8	10	8	5	8	10	8	5	8	10	8
	SKLON	6	6	7	7	10	10	9	10	10	10	10	9	8	8	7	7
P15	RÝCHLOŠŤ	3	10	5	12	8	12	5	10	12	8	8	10	10	12	8	3
	SKLON	6	7	7	8	10	10	11	11	11	12	12	12	11	11	11	10
P16	RÝCHLOŠŤ	5	6	8	10	10	10	10	10	10	8	8	8	10	10	8	5
	SKLON	7	7	7	9	9	9	10	10	10	9	9	9	10	10	8	8
P17	RÝCHLOŠŤ	8	10	12	12	12	12	12	10	10	12	12	12	12	12	10	8
	SKLON	10	10	10	11	11	11	12	12	11	11	11	11	11	12	12	11
P18	RÝCHLOŠŤ	6	10	10	10	12	12	12	10	12	12	10	10	10	8	8	6
	SKLON	7	7	7	7	9	9	9	11	11	12	13	13	13	13	13	12
	RÝCHLOŠŤ	5	10	12	12	10	8	10	12	12	10	8	10	12	12	10	8

P19	SKLON	6	6	6	6	8	8	8	7	7	8	8	9	9	10	10	10
P20	RÝCHLOSŤ	5	10	14	5	10	14	5	10	14	5	10	14	5	10	14	5
	SKLON	8	8	8	10	11	11	11	12	14	14	14	12	12	11	12	12
P21	RÝCHLOSŤ	6	12	6	12	6	14	6	14	6	14	6	12	6	12	6	6
	SKLON	9	9	9	9	11	11	12	12	10	10	10	10	11	11	11	9
P22	RÝCHLOSŤ	5	10	14	12	16	12	14	16	14	12	14	16	16	16	16	10
	SKLON	7	6	5	5	5	6	6	7	7	7	6	6	6	5	5	5
P23	RÝCHLOSŤ	7	16	8	16	16	8	12	16	16	8	12	16	16	12	16	7
	SKLON	9	9	9	10	10	11	11	12	13	14	14	14	14	15	14	14
P24	RÝCHLOSŤ	8	12	16	16	16	16	14	12	14	16	16	16	16	16	12	8
	SKLON	11	11	12	12	12	13	13	14	14	15	15	15	14	14	14	13

**Kód chybovej správy :**

Kód chyby	Popis	Riešenie
E1	Porucha komunikácie	Možné príčiny: komunikácia medzi elektronickým ovládačom a elektronickými hodinkami je blokována, skontrolujte pripojenie každej časti elektronických hodín k spodnej komunikačnej linke ovládača, aby ste sa uistili, že je každé jadro úplne zasunuté. Skontrolujte, či nie je poškodený kábel medzi elektronickým meračom a ovládačom, a v prípade potreby ho vymeňte.
E2	Žiaden signál z motora	Možná príčina: Skontrolujte, či je kábel motora správne pripojený, a znovu ho pripojte. Skontrolujte, či nie je kábel motora poškodený alebo či z neho nevychádza zápach, a vymeňte motor.

E5	Nadprúdová ochrana	Možné dôvody: prekročenie menovitého zaťaženia, príliš veľký prúd, samoochrana systému alebo zaseknutie časti bežeckého pásu, čo má za následok, že sa motor nemôže otáčať, zaťaženie je príliš veľké, prúd je príliš veľký, samoochrana systému; nastavte bežecký pás tak, aby sa reštartoval a bežal. Skontrolujte tiež, či motor nevydáva šum alebo zápach spáleniny, vymeňte motor alebo ovládač, alebo skontrolujte, či špecifikácia napájacieho napätia nie je nekonzistentná alebo nízka, a znovu otestujte so správnou špecifikáciou napätia.
E6	Ochrana proti nárazom v prostredí s nebezpečenstvom výbuchu	Možné príčiny: skontrolujte, či napätie napájania nie je nižšie ako 50 % normálneho napätia; vykonajte nový test so správnou hodnotou napätia; skontrolujte, či z ovládača nevychádza nezvyčajný zápach, a v prípade potreby ho vymeňte; skontrolujte, či je motor správne pripojený, a v prípade potreby ho znovu pripojte.
E7	Bezpečnostný spínač nie je zapnutý	Bezpečnostný spínač nie je zapnutý

## 6. Bežná údržba zariadenia

Aspoň dvakrát ročne otvorte kryt motora a motor vyčistite. Dôkladné čistenie predlžuje životnosť bežeckého pásu. Vyčistite obidve strany bežeckého pásu, aby ste znížili hromadenie nečistôt pod bežeckým pásom. Uistite sa, že máte čisté tenisky a zabránite vniknutiu cudzích predmetov do bežeckého pásu pod opotrebovanou bežecou doskou a bežeckým pásom. Povrch bežeckého pásu je potrebné vydrhnúť vlhkou handričkou namočenou v mydlovej vode. Dávajte pozor, aby ste nestriekali vodu na elektrické komponenty a pod bežecký pás. **(Upozornenie: Pred čistením,údržbou alebo presúvaním bežeckého pásu odpojte napájací kábel. )**

### Postup nastavenia vychýlenia bežeckého pásu:

Postavte bežecký pás na rovnú podlahu. Nastavte rýchlosť bežeckého pásu na 6 km/h. **Ak je bežecký pás posunutý viac doľava:** otočte ľavý nastavovací skrutku o 1/2 otáčky v smere hodinových ručičiek, potom otočte pravý nastavovací skrutku o 1/2 otáčky proti smeru hodinových ručičiek. (Obrázok A)

**Ak je bežecký pás posunutý viac doprava:** otočte pravú nastavovaciu skrutku o pol otáčky v smere hodinových ručičiek a potom ľavú nastavovaciu skrutku o pol otáčky proti smeru hodinových ručičiek. (Obrázok B)

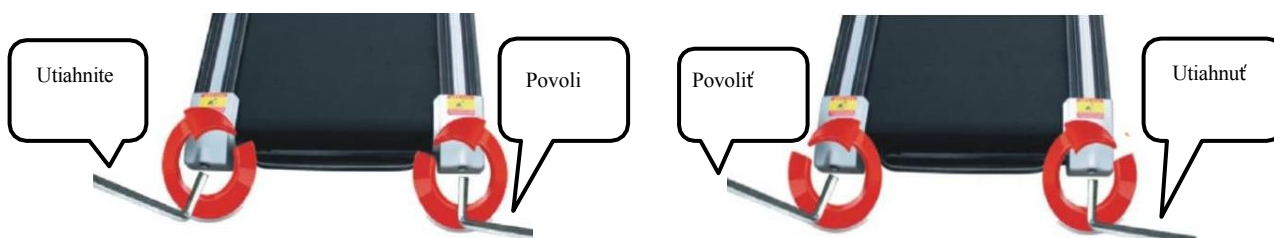

Obrázok A: Pás bližšie k ľavej strane

Obrázok B: Pás bližšie k pravej strane

### Spôsob nastavenia posuvu bežeckého pásu:

Pri dlhodobom používaní bežeckého pásu sa bežecký pás alebo viacvrstvový klinový remeň uvoľní v dôsledku mierneho opotrebenia alebo deformácie v dôsledku ťahu, preto je potrebné vykonať príslušné nastavenia, aby bolo možné pás bezpečne používať.

Spôsob posúdenia: Ak pri bežnom behu pri dopade nohy na bežecú dosku pocítite, že beh je prerušovaný, znamená to, že bežecý pás alebo viacvrstvový remeň je mierne voľný, a je potrebné to ďalej overiť.

**Krok 1:** Odskrutkujte skrutku krytu motora krížovým skrutkovačom a nechajte bežecý pás bežať rýchlosťou 1

km/h. Potom si stúpnite na bežecý pás, oboma rukami sa pridržte bočnej opierky alebo prednej rukoväte a mierne zatlačte na bežecý pás.

A. Ak zistíte, že nárazový tlak zastaví bežecý pás, zatiaľ čo klinový remeň a predný valec sa stále otáčajú, bežecý pás je voľný a je potrebné ho nastaviť, aby bolo možné zariadenie bezpečne používať.

B. Ak zistíte, že okamžitý tlak zastaví otáčanie hnacieho remeňa zatiaľ čo motor sa stále otáča, znamená to, že viaceré klinové remeňe sú voľné a je potrebné ich nastaviť, aby sa zabezpečilo bezpečné používanie.

C. Ak okamžitý tlak pri krokaní nezastaví otáčanie bežecého pásu, napnutie bežecého pásu a viac klinového remeňa je správne.

**Krok 2:** Vypnite napájanie bežecého pásu alebo ho zastavte, najskôr uvoľnite nastavovaciu skrutku na

Na ľavej strane motora uvoľnite šesťhranný kľúč v tvare L (6 mm) otáčaním proti smeru hodinových ručičiek a potom dotiahnite nastavovaciu skrutku na pravej strane motora otáčaním v smere hodinových ručičiek. Jemne preložte klinový remeň medzi hriadeľom motora a predným valčekom; (ak je remeň napnutý na 100 %, je príliš voľný; 50 %). Nakoniec dotiahnite nastavovaciu skrutku na ľavej strane motora otáčaním v smere hodinových ručičiek.

**Krok 3:** Namontujte kryt motora; upevnite odstránenú skrutku krytu motora krížovým skrutkovačom.

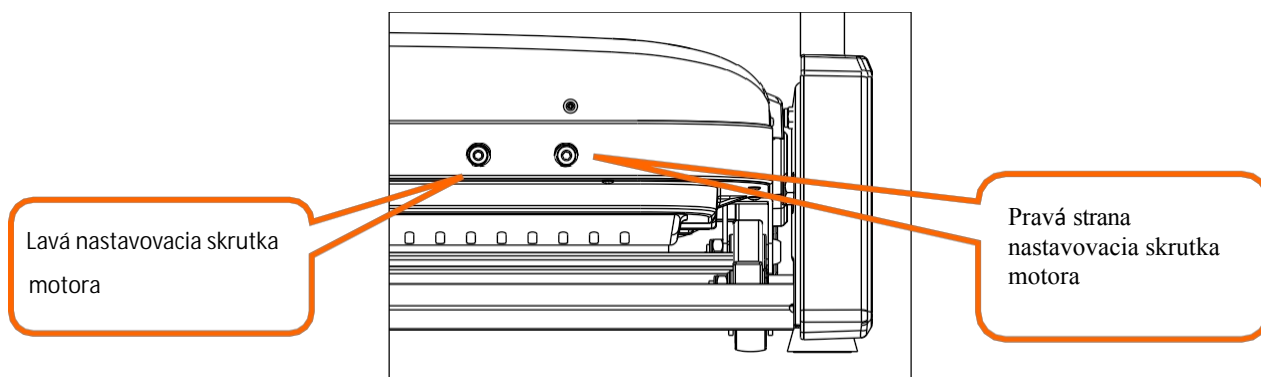

**Mazací olej do bežecého pásu sa dopĺňa nasledovne:**

Behací pás bol už z výroby potretý mazacím olejom. Trecia sila medzi bežecým pásom a bežecou doskou má veľký vplyv na životnosť a výkon elektrického bežecého pásu, preto je potrebné mazací olej nanášať pravidelne.

Odporúčame pravidelne kontrolovať bežeckú dosku. Ak je bežecká plocha poškodená, kontaktujte naše zákaznicke centrum.

1. Aby ste svoj bežecký pás lepšie udržiavali a predĺžili jeho životnosť, odporúčame po 2 hodinách nepretržitého používania bežecký pás vypnúť a nechať ho pred ďalším použitím 10 minút odpočívať.
2. Bežecký remeň by mal mať správnu pružnosť. Ak je remeň príliš voľný, bude pri behu preklzávať; ak je naopak príliš napnutý, môže to znížiť výkon motora a spôsobiť opotrebenie bubna a remeňa.

**Lahkí používatelia (používajúci <3 hodiny týždenne) raz za 10 mesiacov; ťažkí používatelia (používajúci >7 hodín týždenne) raz za 5 mesiacov.**

**Spôsob doplňovania mazacieho oleja:**

Krok 1: Najskôr zdvihnite pás bežeckého trénera nahor.

Krok 2: Otvorte fľašu s mazacím olejom a vtlačte

mazací olej nad bežeckú dosku, ako je znázornené na obrázku vpravo.

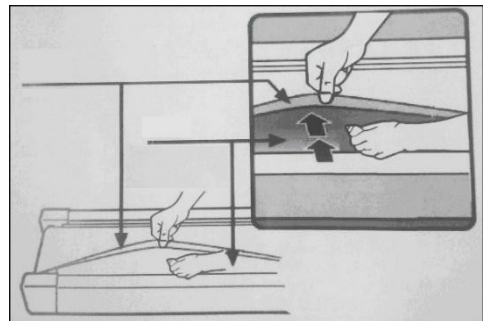

**Behací pás je športové zariadenie, preto si vyžaduje primeranú údržbu a starostlivosť. Odporúčania týkajúce sa údržby a starostlivosti sú nasledovné:**

1. Vzhľadom na opotrebenie a poškodenie je potrebná častá kontrola; opotrebované alebo poškodené príslušenstvo (napr. motor, elektrické ovládanie, napájací kábel, bežecký pás) je po údržbe alebo profesionálnom servise úroveň bezpečnosti používania rovnaká ako pri opustení továrne.)
2. Okamžite vymeňte vadné diely a opravte zariadenie, ktoré je mimo prevádzky: (napr. napájací kábel)
3. Venujte osobitnú pozornosť komponentom, ktoré sa najľahšie opotrebojú (napr. bežecký pás)

## APLIKÁCIE BLUETOOTH FITSHOW



Naskenujte QR kód a stiahnite si aplikáciu priamo, alebo si ju stiahnite a nainštalujte z obchodov s aplikáciami vyhľadávaním „FitShow“.

## REGISTRÁCIA/PRIHLÁSENIE A PRIHLÁSENIE

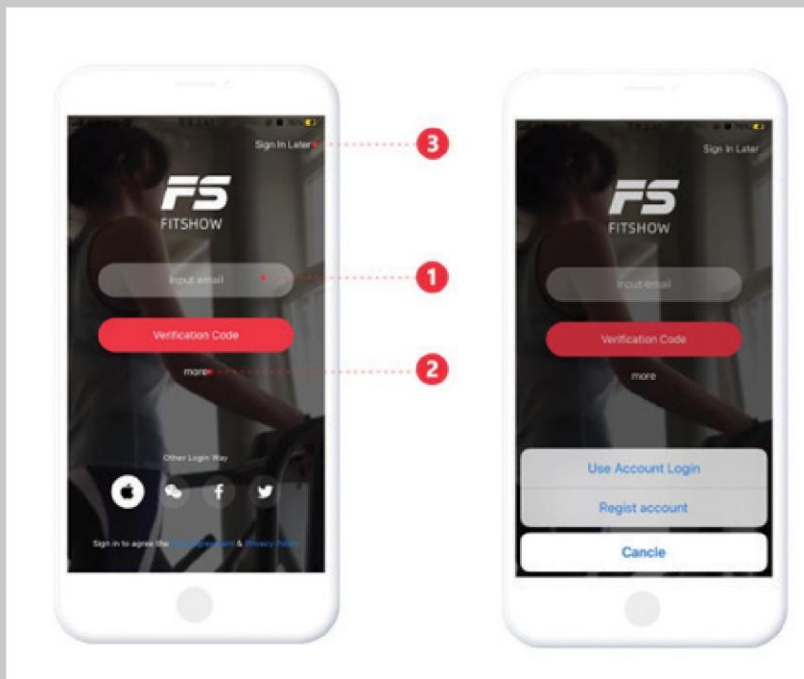

1. Vygenerujte overovací kód a prihláste sa priamo
2. Kliknite na „Viac“ -> Prihlásenie pomocou hesla a zadajte existujúci účet a heslo
3. Prihláste sa ako hosť

## PRIPOJENIE ZARIADENIA

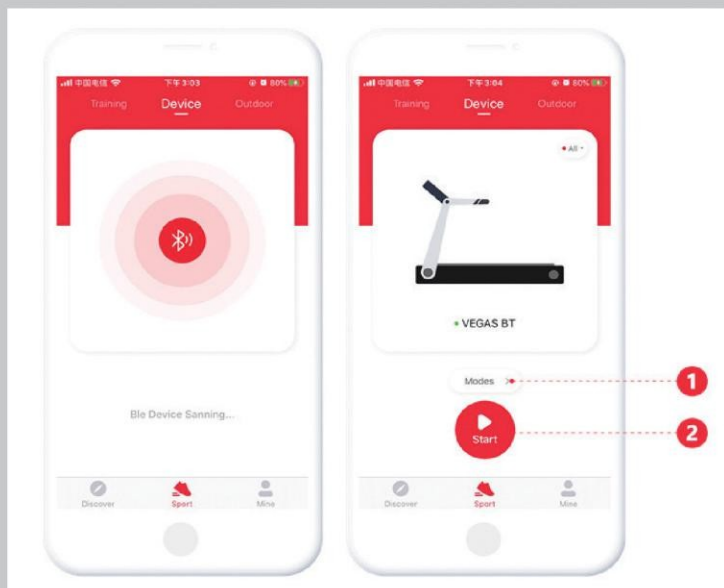

Pred pripojením zariadenia sa uistite, že sú systémové funkcie Bluetooth a GPS (vyžaduje sa Android 8.0 a vyšší) zapnuté. Potom prejdite na stránku [Šport – Zariadenia] a vyhľadajte zariadenia v okolí pomocou vyhľadávania cez Bluetooth. Poznámka:

1. Nespájajte zariadenia prostredníctvom zoznamu Bluetooth v telefóne, pretože to deaktivuje aplikáciu.
2. Ak je zariadenie napájané z batérie, najskôr ho na chvíľu zapnite, aby sa aktivovalo, a až potom pripojte aplikáciu.

## VÝBER MODELU

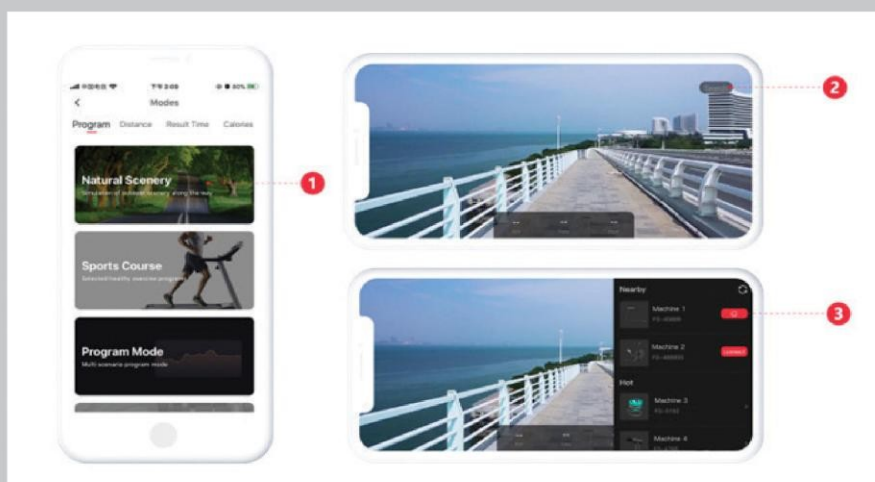

Kliknite na režim (1) pre vstup do príslušného športového režimu. Potom pripojte požadované zariadenie zo zoznamu zariadení v okolí (2).

## OVLÁDANIE ŠPORTOV

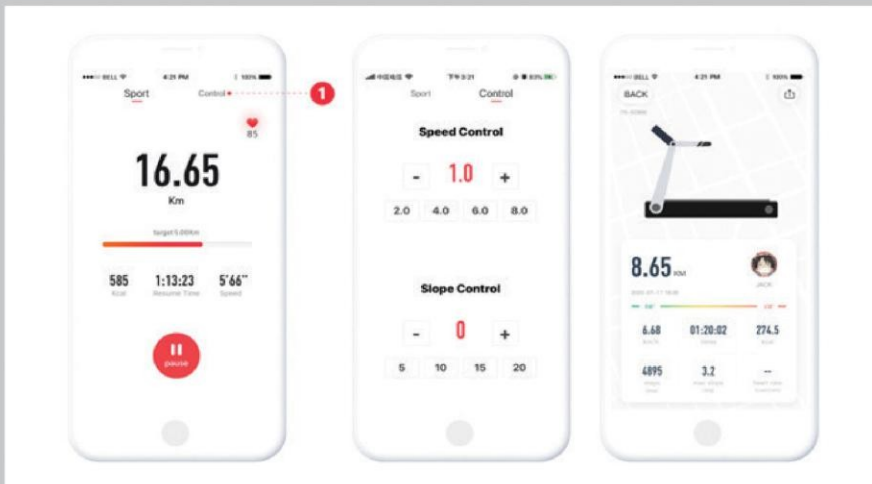

Spustíte bežecký pás, aby ste vstúpili do tabuľky športových vozidiel, a ovládajte športy pomocou (1) ovládacích možností. Dáta o pohybe sa generujú synchronizovane po športových aktivitách.

## ŠPORTOVÝ TRÉNING

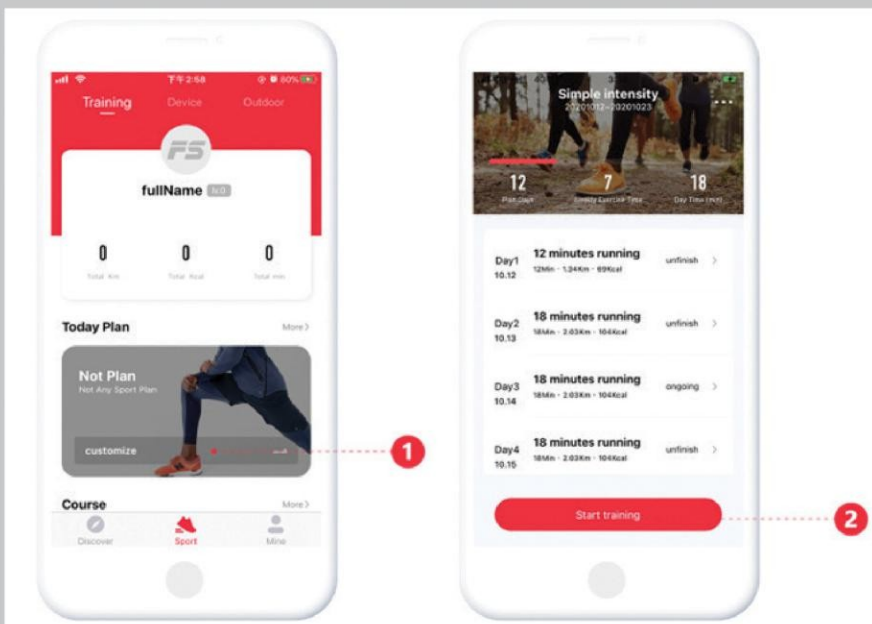

Prejdite na stránku [Šport – Tréning] a vytvorte si denný športový plán pomocou tlačidla (1). Po vytvorení plánu ťuknite na tlačidlo (2) a spustite ho.

## VONKAJŠIE ŠPORTY

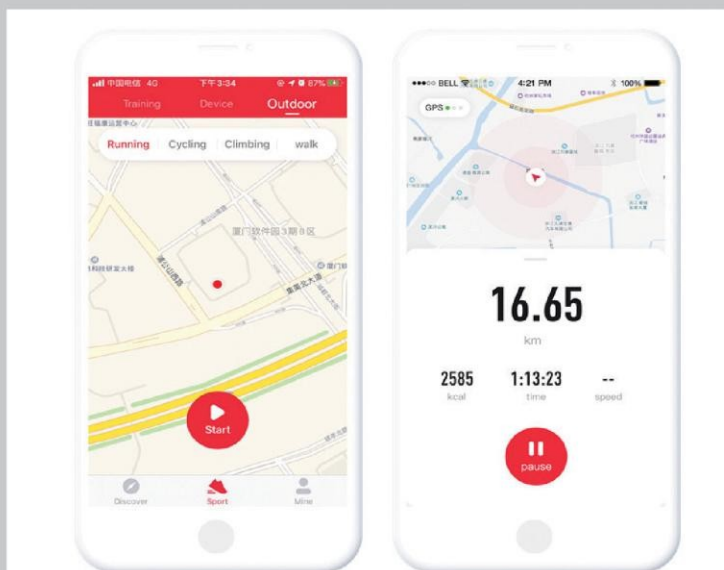

Prejdite na stránku [Šport – Vonku] a spustíte príslušný model vonkajších športov.

## OBJAVIŤ

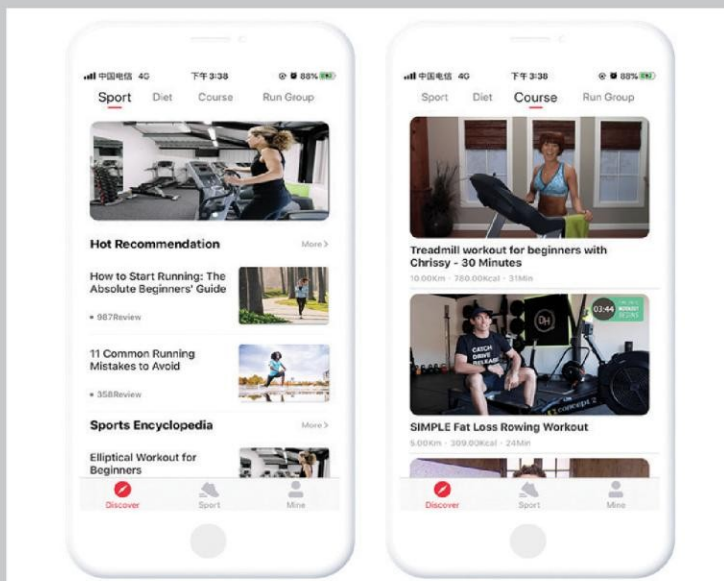

Prejdite na stránku [Objavovať], kde nájdete ďalšie odporúčania týkajúce sa športu, stravovania, kurzov a ďalšieho skvelého obsahu.



FS1589536



História športu

96 min

Informácie o tele

75.5 kg

Skenovanie

Mój plán

Mój kurz Feechack

Nastavenia



Športová história



FS1589536 **BBZ**

186,5

2589

Total Kcal

ns



Treadmill

16.8 km

01:28:32 5



Treadmill

6.8 km

00:25:28 6



Treadmill

9.8 km

01:28:32 6

Vstúpte na stránku [Moje], kde si môžete prezrieť športové údaje, upraviť profil, zmeniť nastavenia systému a podobne.

## APLIKÁCIA TRETEJ STRANY KINOMAP

Android



Kinomap



IOS

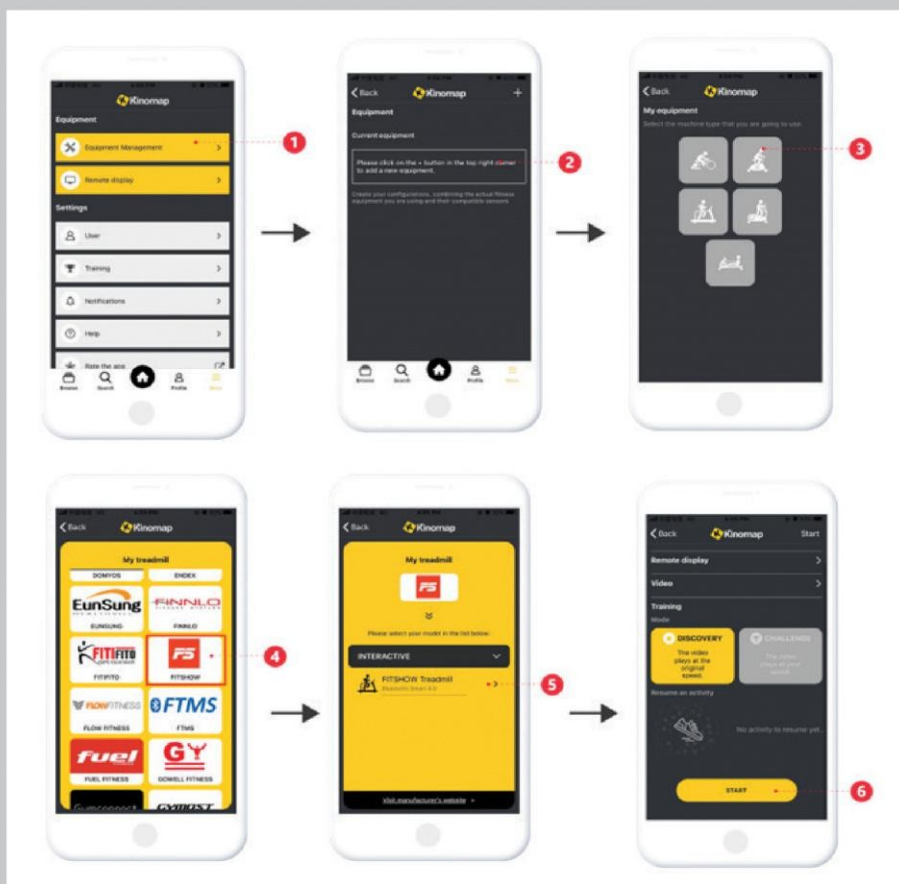

Vyhľadajte, stiahnite a nainštalujte aplikáciu Kinomap cez App Store.

- (1) Vstúpte do aplikácie Kinomap a vyberte stránku [Viac];
- (2) vyberte možnosť pridať ďalšie fitness zariadenia;
- (3) Vyberte požadovaný typ zariadenia;
- (4) Kliknite na vstup FiteShow;
- (5) Kliknite na zodpovedajúce zariadenia, napríklad „Fs-XXXX“, aby ste ich spárovali. Nájdite súvisiace videá a začnite športovať.
- (6) Nájdite si súvisiace videá, ktoré vám pomôžu začať so športom.

## ZWIFT

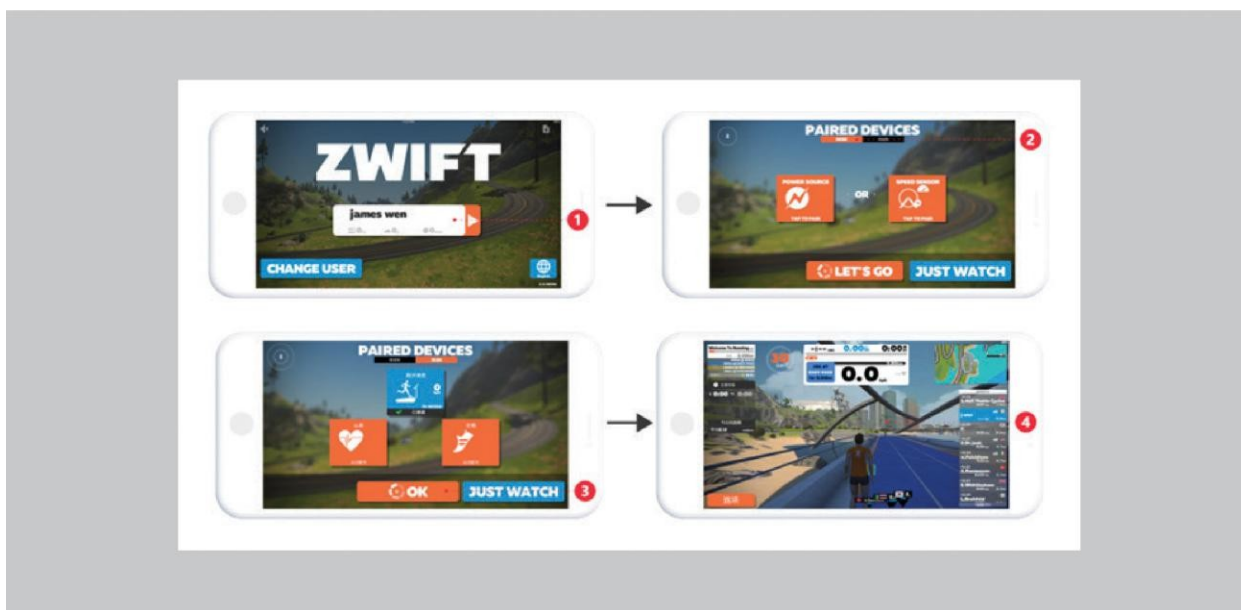

Vyhľadajte, stiahnite a nainštalujte aplikáciu ZWIFT cez App Store.

(1) Vstúpte do ZWIFT a zaregistrujte si účet;

(2) Prihláste sa do účtu a vyberte spárované zariadenie na jazdu alebo beh;

(3) Úspešne spárujte zariadenie a ťuknutím na OK začnite športovať;

(4) V prípade cyklistického vybavenia začnite jazdiť priamo. V prípade bežeckého vybavenia je potrebné stlačiť tlačidlo štart, aby ste začali behať.

## INFORMÁCIE TÝKAJÚCE SA RECYKLÁCIE

Tento elektronický výrobok sa nesmie vyhadzovať do komunálneho odpadu. V záujme ochrany životného prostredia by sa tento výrobok mal po skončení životnosti recyklovať v súlade so zákonom. Obráťte sa na autorizované recyklačné zariadenie, ktoré vo vašej oblasti zbiera tento druh odpadu. Tým prispějete k ochrane prírodných zdrojov a zlepšeniu európskych noriem na ochranu životného prostredia. Ak potrebujete ďalšie informácie o správnych a bezpečných spôsoboch likvidácie odpadu, obráťte sa na miestnu pobočku recyklačnej organizácie alebo na predajcu, u ktorého ste tento výrobok zakúpili.

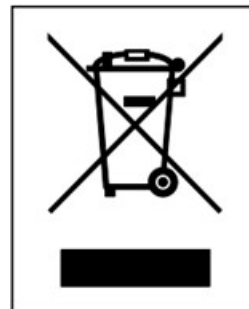

## ZÁRUČNÁ DOBA

ZÁRUČNÁ DOBA podlieha ustanoveniam smernice 2019/771 a smernice EÚ 2019/770.

Bez ohľadu na obchodnú záruku je predajca povinný dodržiavať záručnú lehotu na výrobky v súlade s uvedenými smernicami.

Záruka je doplnkom a nijako neobmedzuje práva používateľa.

Nižšie uvedené podmienky opisujú požiadavky a uplatňovanie našej záruky. Tieto podmienky nemajú vplyv na vaše zákonné práva ani povinnosti voči predajcovi a na vašu zmluvu s ním.

Záručná doba: 24 mesiacov od zakúpenia výrobku.

Záručný servis na tento prístroj poskytujeme za nasledujúcich podmienok: Bezplatný záručný servis počas záručnej doby neplatí v prípade nedodržania nasledujúcich podmienok:

1. Existujú rozdiely medzi údajmi v záručnom liste a nákupnými dokladmi;
2. Produkt bol nesprávne nainštalovaný alebo namontovaný;
3. Chýbajú originálne nákupné doklady alebo záručný list;
4. Opravy alebo iné zásahy vykonané osobami, ktoré nie sú oprávnené túto činnosť vykonávať, alebo ak je zariadenie opravené s použitím neoriginálnych náhradných dielov;
5. Vzhľad zariadenia – škrabance, praskliny a iné poškodenia, ktoré neboli zistené v čase nákupu, dodania alebo inštalácie zariadenia.
6. Nedodržanie podmienok používania, skladovania a prepravy a vady spôsobené týmito skutočnosťami;
7. Za vady spôsobené nesprávnym používaním, mechanickými vadami, nárazmi;
8. V prípade väd spôsobených prírodnými javmi a inými okolnosťami vyššej moci;
9. Ak používate výrobok na komerčné účely a na verejných miestach;
10. Poškodené pohyblivé súčasti v dôsledku nesprávneho používania alebo inštalácie: pedále, rukoväte, káble, remeň, bežecká plocha, tesnenia, skrutky, páky, ložiská, dekoratívne prvky;
11. Nesprávne skladované výrobky.
12. Súčiastky, ktoré možno od hlavného tela prístroja odňať, plastové ozdobné prvky, gumové diely s obmedzenou životnosťou stanovenou výrobcom;
13. spotrebný materiál, diely a prvky s obmedzenou životnosťou – batérie, remeň, bežecké pásy.
14. Príslušenstvo – externé napájacie zdroje/adaptéry;

Reklamácie zakúpeného tovaru sa podávajú v súlade so smernicou 2019/771 a smernicou EÚ 2019/770.

## KONTAKT:

Tel.: +40311050917

E-mail: service@sportpartner.ro

